

Техническая характеристика:

Комплекс подходит для детских садов и спортплощадок. Комплекс не только дарит радость детям, но и помогает им развиваться физически: они могут карабкаться, прыгать, лазать, кататься на горках и т.д. В данном комплексе могут играть одновременно несколько детей. Продукт повышает выносливость организма и укрепляет здоровье.

ВНИМАНИЕ:

1. Данный комплекс должен быть собран взрослыми людьми.
2. Дети должны играть и заниматься под присмотром взрослых.
3. Комплекс должен стоять на ровной поверхности земли.
4. На комплексе следует заниматься и развлекаться только при плюсовой температуре.
5. Комплекс должен быть установлен на плоской поверхности земли, расстояние от ограждений, заборов, сооружений, деревьев и т.д. должно быть не меньше 1,8 метров. Если устанавливаете комплекс в помещении, то он должен быть установлен вдалеке от мебели, во избежание ушибов.

ДЕТАЛИ:

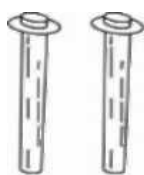

Стопорные трубки



Колья



Крепежные скобы



Накладка 4 болта, 4 гайки,



8 плоских колец, 4 пружинных кольца

Номер 1:

С
NO.1
一号箱

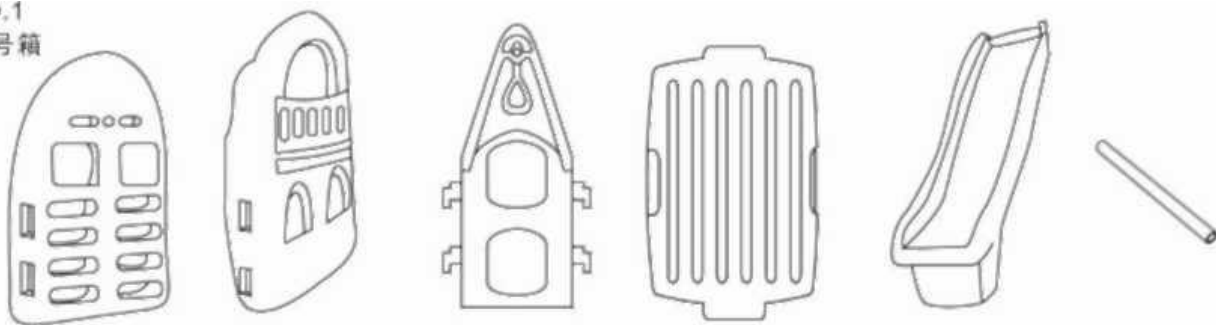

Стена для лазания(В)Стена балкона(А)Стена горки(2)Платформа(С)Горка(Н)
Крепежное изделие для качели

NO.2
二号箱

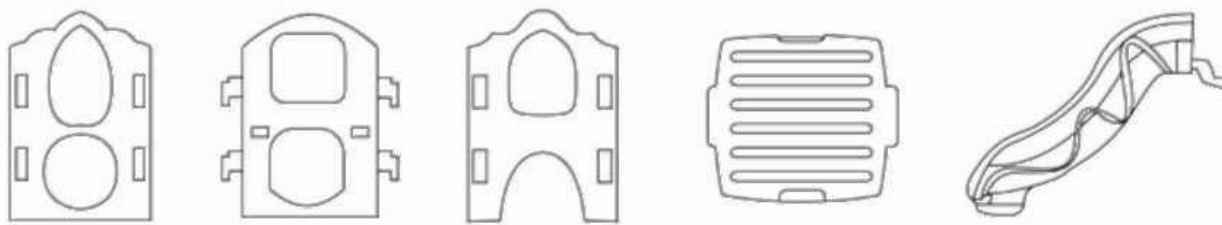

Створка двери(1) створка двери(3)створка двери(4) Платформа(6) Горка(5)

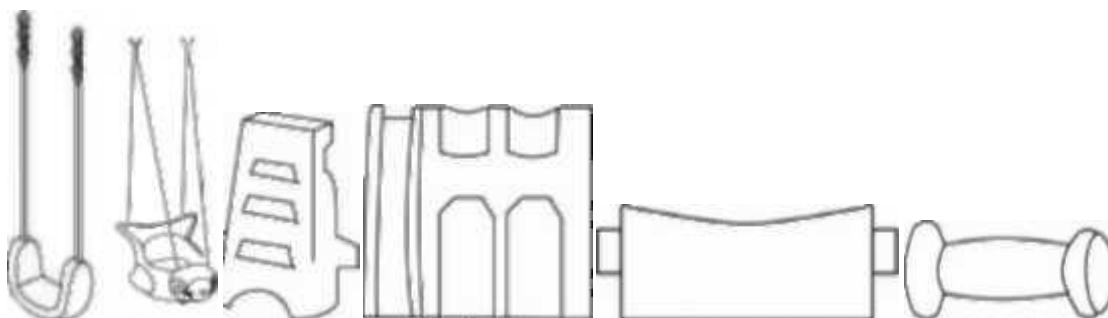

Качели Лестница Туннель Дверь Поперечная балка
с тросовой подвеской

Инструкция по сборке:

1. Вставьте крючки лестницы (Е) в щели стенки для лазания (В). Пройдитесь по лестнице, чтобы её зафиксировать.



Щели

Крючки

2. Вставьте крючки лестницы (Е) в щели стенки балкона. Пройдитесь по лестнице, чтобы зафиксировать стенку.



3. Поставьте стенки на расстоянии напротив друг друга и между ними вставьте платформу (С). Вставьте один конец платформы в отверстия стенки балкона (А). Другой конец платформы (В) вставьте в отверстие стенки для лазания.

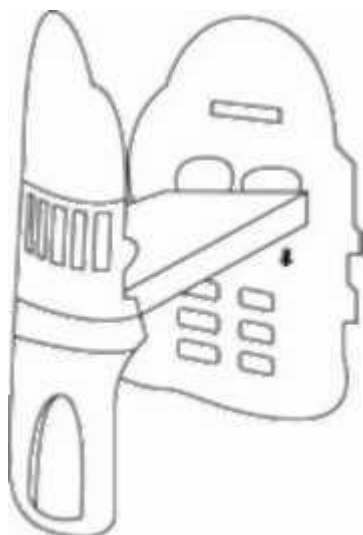

4. Вставьте крюк ворот для горки (F) в отверстие стены балкона (A). Вставьте противоположный конец крюка ворот для горки (F) в отверстие стены балкона (B). Зафиксируйте и притяните ворота друг на друга для закрепления.

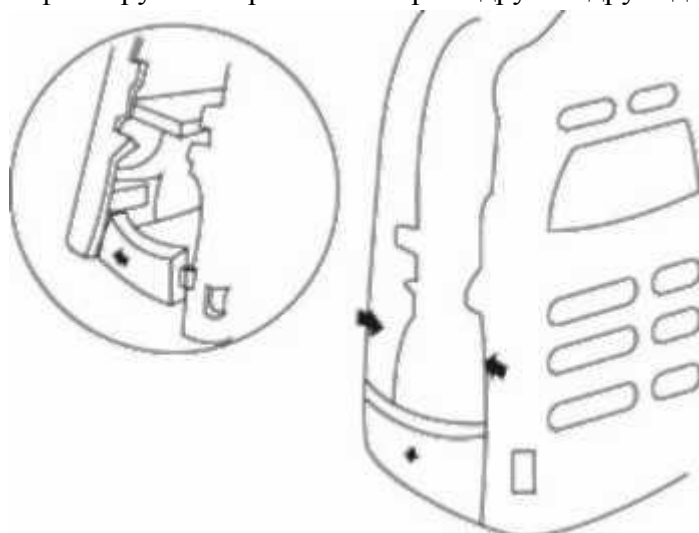

5. Прикрепите горку в щели стены, как показано на рисунке, путем поднятия передней части комплекса на 6-8 дюймов вверх от земли. Нижняя часть горки должна соприкоснуться с землей.



6. Затем опустите комплекс на место так, чтобы нижняя часть горки прочно стояла и соприкасалась с землей. Закрепите.

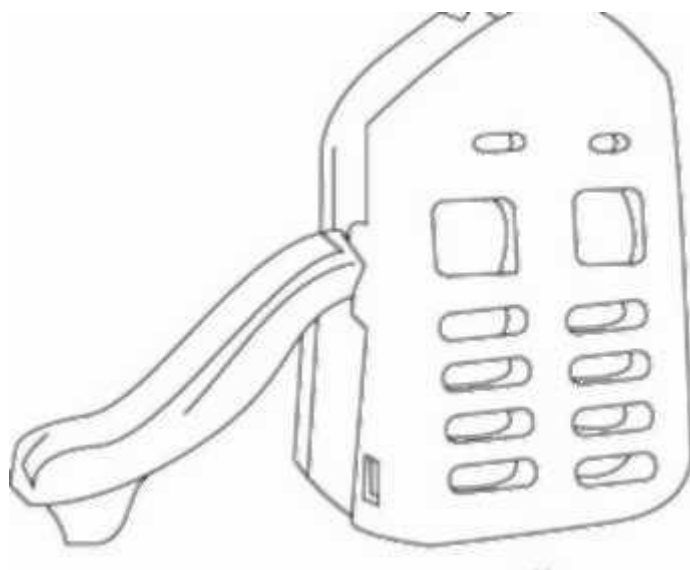

7. Вставьте крепления стенки (1) в щели правой двери (2), повернув их на 90 градусов прямо. Зафиксируйте и надавите вниз, чтобы закрепить.

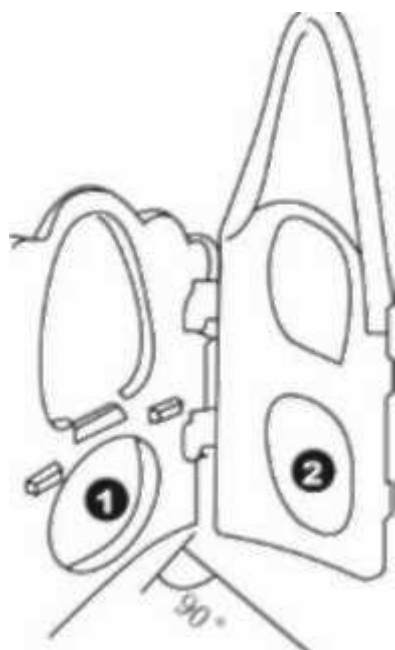

8. Вставьте крепления стенки (3) в щели левой двери (1), повернув их на 90 градусов прямо. Зафиксируйте и надавите вниз, чтобы закрепить.

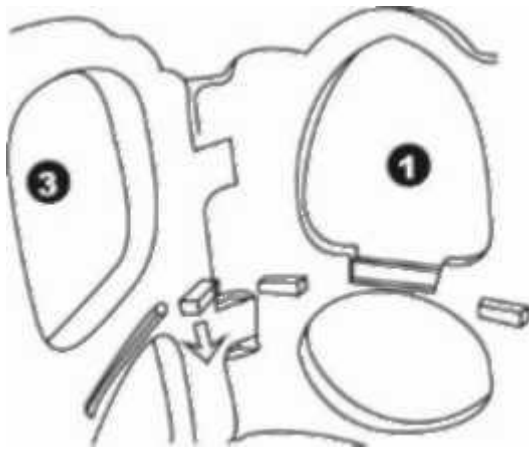

9. Возьмите компонент горки (5) и защелкните её в установочное отверстие.

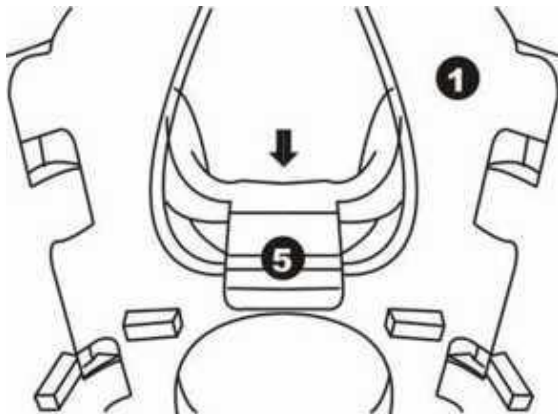

10. Возьмите компонент лестницы (6) и защелкните её в створки дверей (1, 2,3).

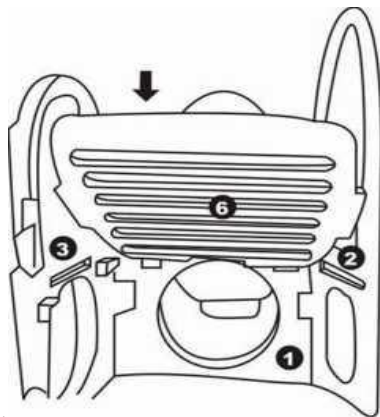

11. Возьмите компонент №3 и защелкните вместе с компонентом №4. После этого прочно зафиксируйте их.

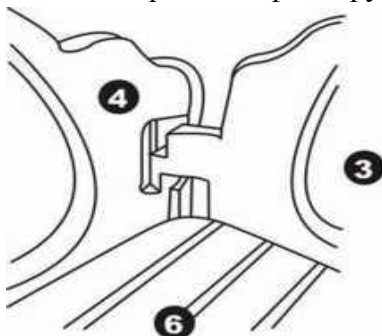

12 . Возьмите компонент №4 и защелкните вместе с компонентом №7. После этого опустите компонент №4 вниз и прочно зафиксируйте.

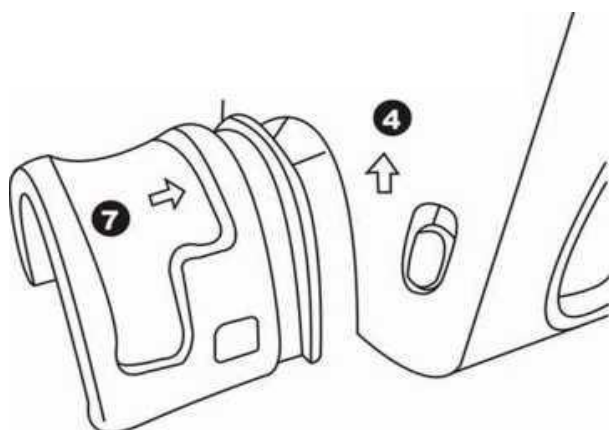

13. Возьмите перекладину качели и вставьте их в отверстие стены горки и убедитесь, что круглое отверстие на перекладине прочно установилось. Стопорные трубки должны последовательно проникнуть в отверстие стенки горки.

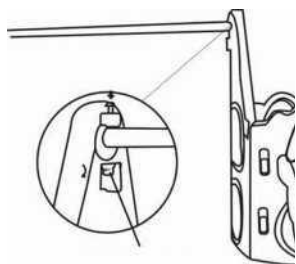

14. Вставьте конец перекладины в отверстие стены для лазания. Убедитесь, что перекладина прочно установилась. Стопорные трубки должны войти в отверстие перекладины. Подпорка должны быть установлена в нижних частях стопорных труб. Приподнимите подпорку и одновременно двиньте вперед перекладину и стопорные трубки до жёлоба стены для лазания.

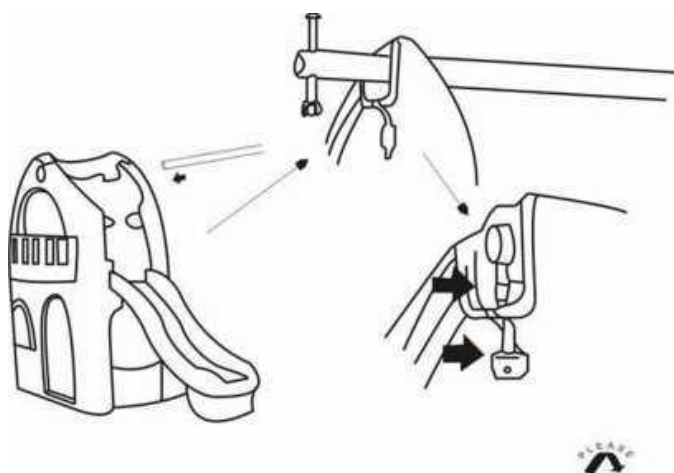

15. Поставьте горизонтально перекладину в разрез верхней части стены горки, надавите вниз и прочно закрепите. Болт и сальник должны проникнуть в отверстие горки, вбейте их, используя молоток.

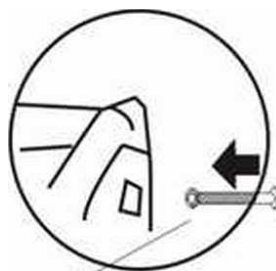
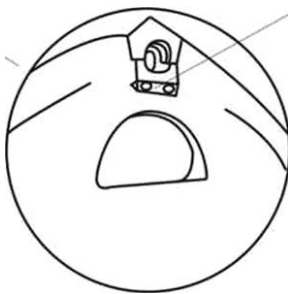

16 . Возьмите сальник и руками закрутите выступающую часть болта в нее. Таким же способом закрутите еще 3 болта. Используя плоскогубцы, закрепите болты. Внимание: 4 колпачковые гайки установите в выступающие части

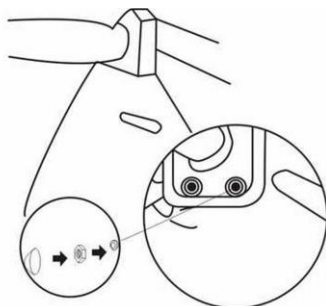

болта. Swing seat chains onto the hooks of the Swing pole

17. Мы вам предоставили пояс. Для того, чтобы комплекс прочно установился на земле, завяжите нижнюю часть комплекса поясом. Концом ремня завяжите узел вокруг крючка

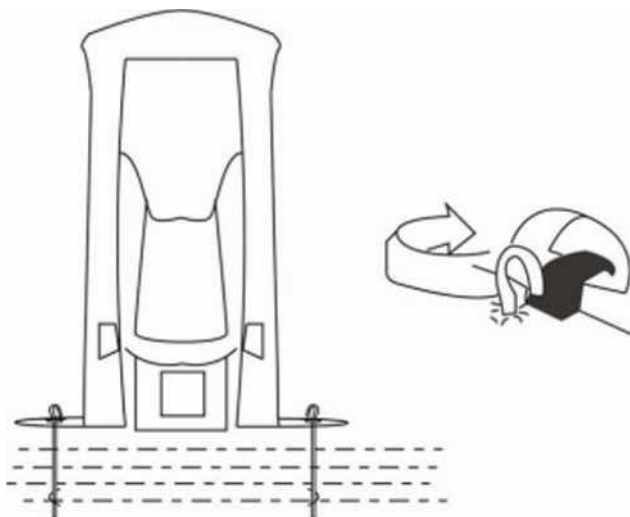

18. Прикрепите цепочки качелей на верхнюю перекладину. Пластмассовая крышка должна отодвинуться. Конец троса прикрепите к железному крюку и хорошенько зафиксируйте. Крышку соедините с разъемом троса. Таким же способом установите еще 3 других троса.

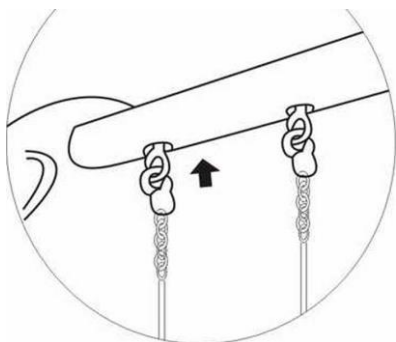

19. Комплекс должен выглядеть как на картине.

