



ООО «ТД «Мидзуми»

ДЕТСКИЙ СПОРТИВНЫЙ КОМПЛЕКС  
СЕРИИ «MIDZUMI»

**РУКОВОДСТВО ПО СБОРКЕ И ЭКСПЛУАТАЦИИ  
ДСК «Heisi»**



Настоящее руководство служит для ознакомления с правилами сборки, безопасной эксплуатации, транспортировки и хранения.

## 1. Назначение изделия

Детский спортивный комплекс Midzumi «Heisi» (далее **Комплекс**) предназначен для занятий физическими упражнениями, развивающими силу и координацию движений Вашего ребенка в домашних условиях. Допустимая нагрузка на Комплекс – не более 100 кг.

## 2. Основные технические данные

Комплекс представляет собой сборно-разборную конструкцию из металлических труб и устанавливается в помещениях с высотой потолка:

Высота №1 - от 2,4 до 2,9 метров

Высота №2 - от 2,9 до 3,55 метров

враспор между полом и потолком. Основные технические характеристики приведены в таблице 1.

Таблица 1

Нормируемые параметры	
Минимальный допустимый возраст ребенка, лет	4
Максимальная допустимая нагрузка, кг	100
Занимаемая площадь в собранном виде (по потолку), м <sup>2</sup>	1,44
Вес комплекса нетто (не более), кг	30
Срок службы (не менее), лет	5

### 3. Комплектность

№ поз	Наименование	Кол шт.
1	Опорная шайба	8
2	Распорный болт М16	3
3	Вставка от 2,9м до 3,55 м (предусмотрена для ДСК Высота №2)	3
4	Стойка нижней лестницы	3
5	Стойка верхней лестницы	3
6	Ступенька лестницы	8
7	Ступенька верхней рамы	3
8	Распорная труба	3
9	Рама верхняя 1,20 м	2
10	Рама верхняя 0,82 м	2
11	Турник	1
12	Катушки	5
13	Упор верхней рамы	2
14	Стакан	3
15	Заглушка верхней рамы	4
16	Заглушка на болт М8х60	28
17	Болт М8х60	28
18	Гайка М16	3
19	Перемычка для сетки верхняя	1
20	Перемычка для сетки нижняя	1
21	Сетка	1
Документация		
Руководство по сборке и эксплуатации ДСК «Heisi»		1

*Примечание: В связи с постоянной работой над совершенствованием выпускаемой продукции возможны изменения, не отраженные в настоящем руководстве. Внесенные изменения не ухудшают потребительских свойств продукции.*

Для выполнения спортивных упражнений и проведения игр на верхнюю раму КОМПЛЕКСА устанавливаются навесные и спортивные снаряды, указанные в таблице 3:

Таблица 3

№	Наименование	Место установки
1	Канат	верхняя рама
2	Кольца гимнастические	
3	Трапеция	

#### 4. Подготовка к сборке

4.1. Освободить комплектующие детали от упаковки. Убедиться, что комплектность поставки совпадает с паспортными данными. Сборку производить поэтапно, следуя указаниям данного руководства.

#### 5. Эксплуатационные ограничения

5.1.1. При установке комплекса следует учитывать, что деревянные, подвесные, натяжные потолки не пригодны.

#### Инструкция по сборке

##### 6.1. Меры безопасности













- 6.1.1. Работы по сборке, разборке и установке КОМПЛЕКСА должны производить не менее 2-х человек.
- 6.1.2. Не допускается присутствие и участие детей при монтаже КОМПЛЕКСА.
- 6.1.3. Сборку КОМПЛЕКСА производить поэтапно, следуя указаниям, изложенным в руководстве по эксплуатации.

##### 6.2. Последовательность сборки узлов комплекса

- 6.2.1. Состыковать нижние и верхние стойки между собой.
- 6.2.2. При сборке лестницы предварительно закрепить пять ступенек на одну стойку.
- 6.2.3. На четыре ступеньки лестницы начиная со второй ступеньки снизу продеть петли сетки. Рисунок 1.
- 6.2.4. Пять ступенек лестницы с сеткой соединить с второй стойкой. Рисунок 2.
- 6.2.5. На стойку лестницы с сеткой надеть верхнюю перемычку для третьей стойки. Рисунок 3.
- 6.2.6. Вставить распорные трубы в стойки лестницы, Рисунок 4, поз. 8, до упора.
- 6.2.7. **ВНИМАНИЕ! Три верхних ступени не устанавливать (они устанавливаются позже). Болты не затягивать до упора.**
- 6.2.8. Собрать верхнюю раму по Рисунку 5. **ВНИМАНИЕ! Канат и катушки, входящие в состав навесного оборудования, установить на раму до сборки.**
- 6.2.9. Соединить верхнюю раму с одинаковыми распорными трубами лестницы. Рисунок 6.
- 6.2.10. Соединить распорную трубу третьей стойки для сетки с рамой через упор со сквозным отверстием.
- 6.2.11. При установке КОМПЛЕКСА установить стаканы на нижние стойки лестницы, поз. 14 и нижние опоры, поз. 1, Рисунок 6.
- 6.2.12. При установке КОМПЛЕКСА по высоте потолка использовать лестницу стремянку. Поднять вверх верхнюю раму с распорными трубами до контакта верхних опор, поз. 1, с потолком, затем плавно опустить до первого

совпадения отверстий на стойке верхней, поз. 5, и распорных труб, поз. 8 (зазор между упорами верхними и потолком не должен превышать 50 мм). В верхние, совмещенные отверстия вставить 2 болта, поз. 17, для временной фиксации собранной конструкции. Рисунок 6.

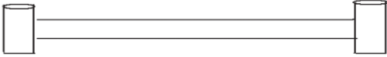
- 6.2.13 Установка верхних 3-х ступенек и распор комплекса между полом и потолком. Установить по Рисунку 6. Закрепление КОМПЛЕКСА в вертикальном положении между полом и потолком обеспечивается вывинчиванием болтов М16, поз. 2, при помощи рожкового ключа с размером 24 мм до касания всех четырех верхних опор к потолку.
- 6.2.14. После установки КОМПЛЕКСА в распор соединить поочередно верхнюю стойку сетки с распорной трубой и нижнюю стойку сетки с верхней стойкой и нижней перемычкой и установить нижнюю опору и стакан.
- 6.2.15. Закрепить сетку к третьей стойке кольцами с метрической резьбой. Для надежной фиксации комплекса необходимо выполнить 1-3 оборота болта М16, поз. 2

<p>Заглушка на болт М8</p> 	<p>Заглушка верхней рамы = 4</p> 
<p>Опоры нижние и верхние = 8</p> 	<p>Болт М16 = 3</p> 
<p>Распорная труба = 3</p> 	<p>Турник = 1</p> 
<p>Стойка нижняя = 3</p> 	<p>Стойка верхняя = 3</p> 
<p>Упор верхней рамы = 2</p> 	<p>Стакан = 3</p> 
<p>Верхняя перемычка сетки = 1</p> 	<p>Нижняя перемычка сетки = 1</p> 



Рис.1  
Сборка лестницы



Рис.2  
Сборка лестницы

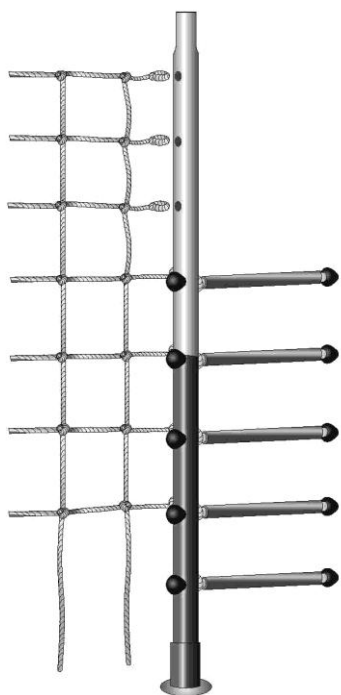

Рис.3  
Сборка лестницы со стойкой



Рис.4  
Установка распорных труб



Рис.5  
Схема сборки верхней рамы





Рис.6

Установка 3-х верхних ступенек и закрепление комплекса в распор между полом и потолком (навесное оборудование условно не показано)

### **6.3. Контроль правильности монтажа**

После монтажа КОМПЛЕКСА необходимо проверить:

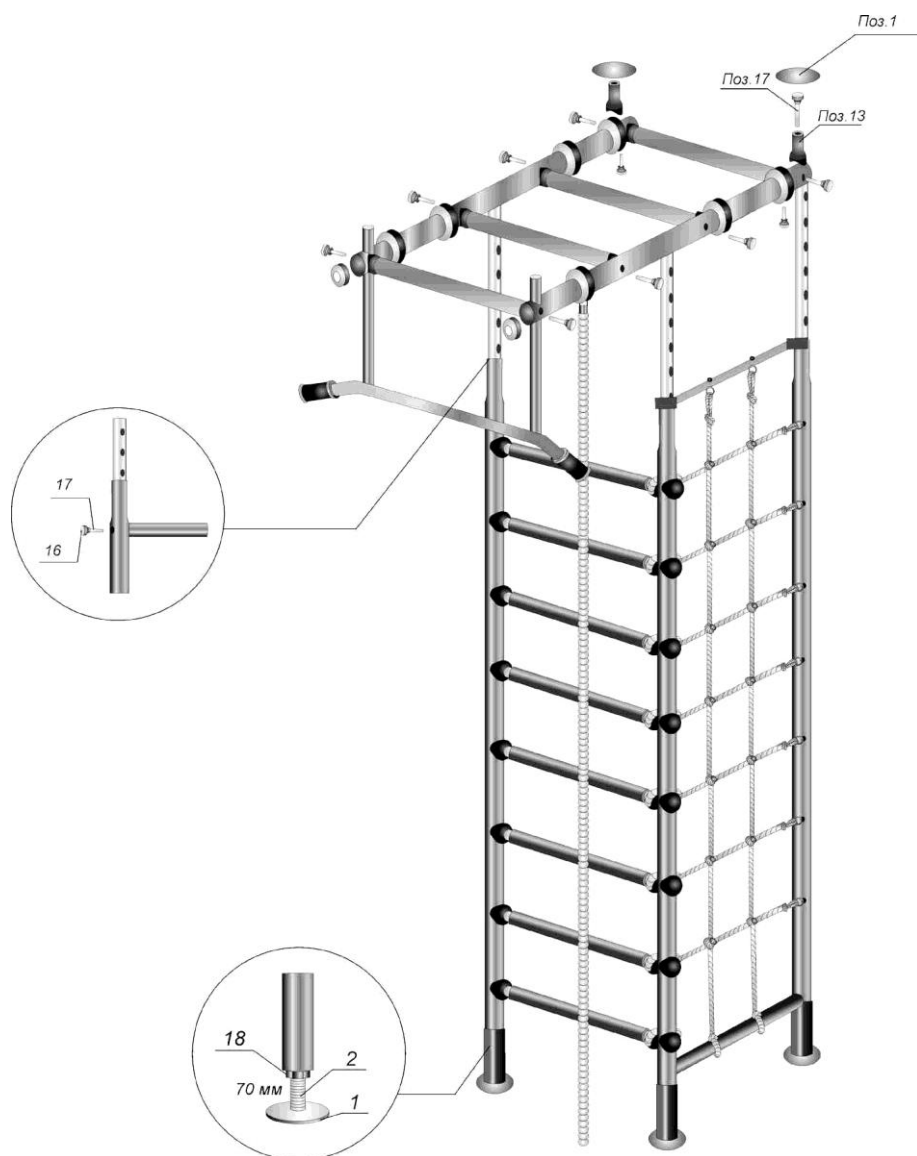
- 6.3.3. Вертикальность установки лестницы относительно пола определяется при помощи уровня при отклонении лестницы КОМПЛЕКСА от вертикали освободить болт М16, Рисунок 6, окончательно закрепить между полом и потолком с помощью болтов М16.
- 6.3.4. Правильность выкручивания болтов М16 определяется размером между нижней опорой и нижней стойкой, который составляет не более 70 мм. Рисунок 6.
- 6.3.5. Надежность крепления стоек между полом и потолком проверяется путем бокового раскачивания КОМПЛЕКСА. Смещение верхних и нижних упоров не допускается.
- 6.4.4. По окончании монтажа комплекса установить заглушки верхней рамы и заглушки болтов М8.

## **7. Инструкция по обслуживанию и уходу за комплексом**

- 7.1.1. Перед началом занятий (ежедневно) необходимо проверить: · целостность конструкции, наличие всех элементов КОМПЛЕКСА; · наличие защитных пластмассовых колпачков на крепежных деталях; · устойчивость лестницы.
- 7.1.2. Периодически, не реже 1 раза в месяц, необходимо проверять: · затяжку крепежных и резьбовых соединений; · отсутствие смещения нижних (верхних) опор от положения при первоначальной установке.

### **Осмотр и проверка навесных спортивных снарядов.**

- Все крепежные элементы должны быть надежно затянуты,
  - Проверить прочность узлов и элементов подвески спортивных снарядов, выполненных на основе веревок и шнуров.
  - Проверить целостность веревок, шнуров, отсутствие перетирания и повреждений волокон, прядей.
  - Проверить целостность деревянных деталей, трапеции и других снарядов.
  - Проверить расстояния между верхними точками подвесок спортивных снарядов, расположенных на верхней раме.
  - Регулировка и испытания
- 7.1.3. После контроля затяжки резьбовых соединений при необходимости произвести подтяжку гаек, используя стандартный инструмент.
  - 7.1.4. При необходимости произвести установку или замену колпачков, закрывающих резьбовые части.
  - 7.1.5. Рекомендуется производить проверку надежности связки шнуров узлами, путем опробования под весом взрослого.

## **8. Инструкция по эксплуатации**

### **8.1. Меры безопасности**

- 8.1.1. Нагрузка на КОМПЛЕКС (в том числе и на отдельные спортивные снаряды) при занятиях не должна превышать 100 кг.
- 8.1.2. Для предотвращения ушибов и травм, во время занятий рекомендуется использовать мягкий мат с размерами не менее 1,0х1,0х0,1 м, расположенный на полу под снарядами.
- 8.1.3. Рекомендуется хранить данное руководство по эксплуатации в течение всего срока эксплуатации КОМПЛЕКСА.

### **8.2. Указания по эксплуатации**

- 8.2.1. Занятия детей на КОМПЛЕКСЕ должны производиться под наблюдением взрослых.

8.2.2. Одновременно на КОМПЛЕКСЕ может заниматься только 1 ребенок. Одновременно на КОМПЛЕКСЕ может устанавливаться и (или) использоваться только 1 спортивный снаряд

**По мерам безопасности на трапеции не раскачиваться!**

### **8.3. Рекомендации по спортивным упражнениям**

8.3.1. При регулярных ежедневных занятиях на КОМПЛЕКСЕ у ребенка улучшается общее физическое состояние, осанка, аппетит, сон. Ребенок становится более сконцентрированным, спокойным.

8.3.2. Для развития силы и ловкости рекомендуем следующие упражнения на спортивных снарядах:

- на гимнастической лестнице – подъем и опускание по лестнице, тренировка брюшного пресса;
- на перекладине – подтягивание, жим на руках;
- на канате – подтягивание, подъем по канату;
- на кольцах и трапеции – подтягивание, перевороты, тренировка брюшного пресса.

8.3.3. Конкретные виды упражнений и объемы нагрузок выбираются родителями после консультации со специалистами (спортивные тренеры, врачи).

### **9. Гарантийные обязательства**

Изготовитель гарантирует соответствие КОМПЛЕКСА требованиям технических условий при соблюдении покупателем правил транспортировки, хранения, сборки и эксплуатации. Гарантийный срок эксплуатации изделия – 12 месяцев со дня продажи.

### **10. Утилизация**

Изделие не содержит опасных для здоровья и жизни веществ. Утилизацию отходов осуществлять в соответствии с СанПиН 2.1.7.1322-03.

ОТК \_\_\_\_\_ Подпись \_\_\_\_\_ Дата «\_\_\_» \_\_\_\_\_ 20\_\_ г.  
(фамилия, и личное клеймо)

### **11. Отметка о продаже**

Торговое предприятие \_\_\_\_\_

Продавец \_\_\_\_\_ Дата «\_\_\_» \_\_\_\_\_ 20\_\_ г.  
(подпись) (фамилия)

М.П.