

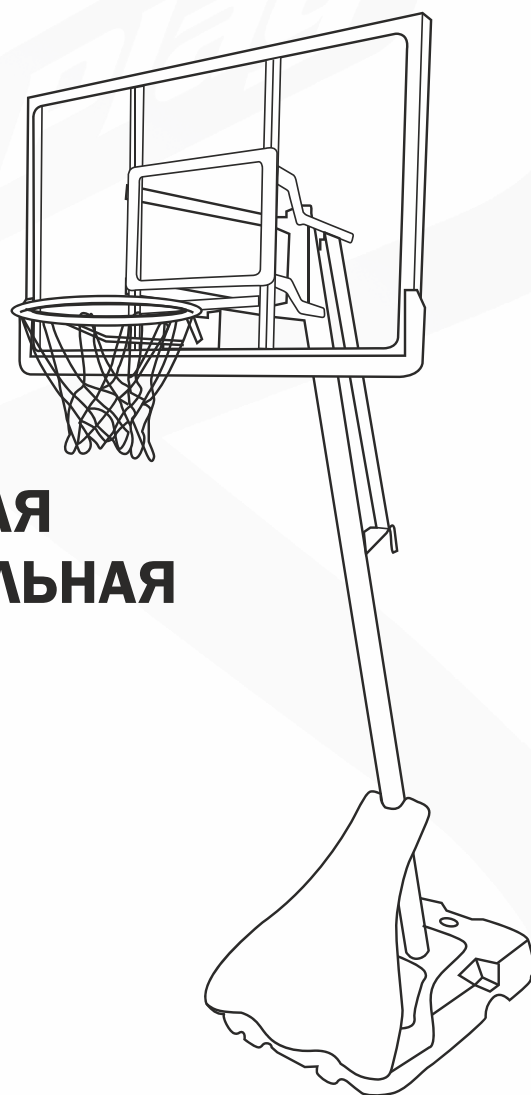

# SLP Professional-029

ИНСТРУКЦИЯ ПО СБОРКЕ И ЭКСПЛУАТАЦИИ



**МОБИЛЬНАЯ  
БАСКЕТБОЛЬНАЯ  
СТОЙКА**

## ИНСТРУКЦИЯ ПО ЭКСПЛУАТАЦИИ и БЕЗОПАСНОСТИ

1. Перед сборкой баскетбольной системы, ознакомьтесь с инструкцией и следуйте ей при последующей эксплуатации.
2. Проверьте все детали в комплекте, убедитесь соответствии со списком.
3. Перед установкой баскетбольной системы подберите площадку с ровной горизонтальной поверхностью. Поверхность под основанием должна быть очищена от гравия и других острых предметов, которые могут повредить базу и привести к потере устойчивости стойки. Не устанавливайте стойку вблизи линий электропередач.
4. Баскетбольная стойка не должна использоваться до полного заполнения базы водой или песком. Производитель рекомендует заполнять основание песком, а не водой. При наполнении водой постоянно проверяйте базу на наличие утечек. Никогда не оставляйте собранную конструкцию без веса в основании.
5. Регулярно проверяйте основание на предмет протечки или ослабления. Небольшая протечка может вызвать внезапное опрокидывание конструкции и повреждение пола при использовании внутри помещения.
6. Запрещается приподнимать края и воздействовать на резьбовые соединения основания.
7. Для удобного перемещения конструкция обеспечена колесами. При ее перемещении должно быть задействовано как минимум 2 взрослых человека, способных справиться с весом. Встаньте лицом к конструкции и потяните стойку вперед до тех пор, пока она не установится на колеса. Передвиньте конструкцию на нужное место и осторожно опустите основание. Детям не разрешается передвигать конструкцию.
8. Нельзя висеть на кольце, влезать на стойку, использовать систему для подтягиваний и не по назначению – это может привести к травмам или повреждению конструкции. По этой причине не выполняйте заброс мяча в корзину прыжком перед кольцом, т.к. она не предназначена для этого. Не позволяйте детям влезать на нее. Во избежании травм и повреждения системы не используйте украшения (кольца, часы, ожерелья и т.д.) во время игры.
9. Не используйте конструкцию при сильном ветре. При тяжелых погодных условиях опустите щит до самого низкого уровня или трансформируйте устройство в положение хранения. Неблагоприятный климат, коррозия или неправильное использование могут повредить конструкцию.
10. В целях предотвращения повреждения основания не используйте наполнение водой при температуре воздуха ниже 0°C. В этом случае слейте воду и заполните базу песком. Производитель рекомендует заполнять основание песком, а не водой. Протекая, вода будет облегчать основание, что может привести к неустойчивости системы и ее опрокидыванию.
- 11 Система должна быть собрана и разобрана исключительно взрослыми. Дети не допускаются к процессу сборки и демонтажа.
12. Данная баскетбольная стойка не предназначена для использования детьми 3-х лет и младше. Во время игры все игроки должны пользоваться средствами защиты.
13. Перед использованием системы проверяйте ее на наличие поврежденных и отсутствующих частей. Перед каждым использованием конструкции сначала проверьте все крепления, прочность затяжки резьбовых соединений.

**ВНИМАНИЕ! Несоблюдение данной инструкции и мер предосторожности может привести к травмам, повреждению конструкции, а также аннулированию гарантийных обязательств.**

Только для жилых помещений! НЕ для коммерческого использования! НЕ используйте не по назначению. Любое несанкционированное использование лишает товар гарантии.

Изготовитель оставляет за собой право вносить изменения в конструкцию и принципиальную схему изделия, не ухудшающие его характеристики.

**ЖЕЛАЕМ ПРИЯТНОЙ ИГРЫ!**



[WWW.START-LINE.RU](http://WWW.START-LINE.RU)



Данная система включает в себя полу базу (которая должна быть заполнена для утяжеления), регулируемый по высоте щит, баскетбольное кольцо и корзину. Высота стойки регулируется в зависимости от роста игроков. Минимальная рабочая высота составляет 198 см до нижней части баскетбольного щита. Щит изготовлен из полимерных материалов высокой прочности.

**A** Щит - 1шт

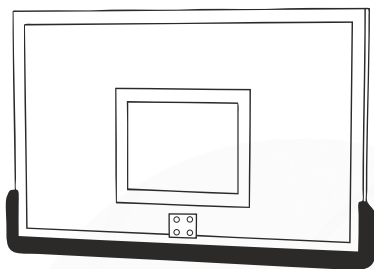

x1

**B** Кольцо B1 - 1шт/сетка B2 - 1шт

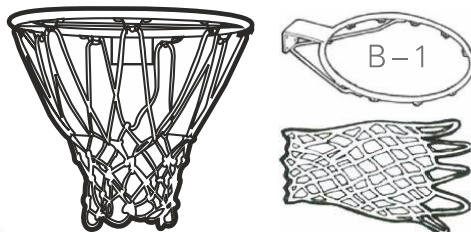

x1

**C** Основание - 1шт

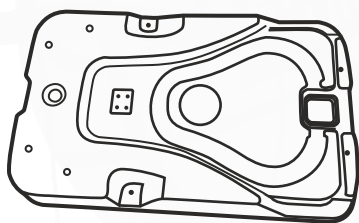

x1

**D** Опора - 1шт

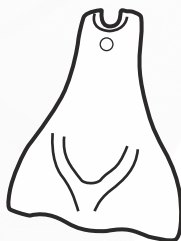

x1

**E** Опорный рычаг - 2шт



x2

**E-1** Опорный рычаг - 2шт



x2

**F** Верхняя стойка - 1шт



x1

**G** Средняя стойка - 1шт



x1

**H** Нижняя стойка - 1шт



x1

**I** Нижний рычаг (короткий) - 2шт



x2

**J** Верхний рычаг (длинный) - 2шт



x2

**K** Колеса - 2шт

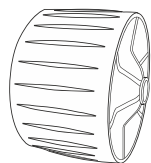

x2

**L** Кронштейн для колеса - 2 шт



x2

**M** Ось - 2шт



x2

**N-1** Короткая штанга - 1 шт



x1

**N-2** Длинная штанга - 1 шт





x1









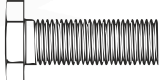

<p><b>О</b> Деталь для регулировки высоты - 1шт</p>  <p>x1</p>	<p><b>Р</b> Рукоятка для регулировки высоты - 1шт</p>  <p>x1</p> <p><b>Q-1</b> Большая пластина - 4 шт</p>  <p>x4</p>	<p><b>Q</b> Треугольная пластина - 2 шт</p>  <p>x2</p> <p><b>Q-2</b> Маленькая пластина - 1 шт</p>  <p>x1</p>	<p><b>R</b> Втулка - 1шт</p>  <p>x1</p> <p><b>T</b> Пластиковая заглушка - 2 шт</p>  <p>x2</p>	<p><b>S</b> Кронштейн - 1шт</p>  <p>x1</p> <p><b>U</b> Заглушка для рычагов - 4 шт</p>  <p>x4</p>
---	---	---	--	---

<p><b>U-1</b> Заглушка для верхней стойки - 1шт</p>  <p>x1</p>	<p><b>U-2</b> Заглушка для регулировки высоты - 1шт</p>  <p>x1</p>	<p><b>V</b> Пластиковая заглушка - 2шт</p>  <p>20 x 13 x2</p>	<p><b>V-1</b> Пластиковая заглушка - 2шт</p>  <p>20 x 20 x2</p>	<p><b>W</b> Пружина - 2шт</p>  <p>x2</p>
---	---	--	--	---

<p><b>X</b> Заглушка для пружин - 2шт</p>  <p>x2</p>	<p><b>Y</b> Основание пластины - 1шт</p>  <p>x1</p>	<p><b>Z</b> Кронштейн для основания - 1шт</p>  <p>x1</p>	<p><b>a</b> Гайка М8 - 2шт</p>  <p>M8 x2</p>	<p><b>b</b> Гайка само-контрящаяся :</p> <p>M 5 M 8 M10 M12</p> 
---	---	--	--	--

<p><b>с</b> Шайба:</p> <p>M 5 M 8 M10 M12</p> 	<p><b>с-1</b></p>  <p>M5 x1</p>	<p><b>с-2</b></p>  <p>M8 x29</p>	<p><b>с-3</b></p>  <p>M10 x16</p>	<p><b>с-4</b></p>  <p>M12 x12</p>	<p><b>b-1</b></p>  <p>M5 x1</p>	<p><b>b-2</b></p>  <p>M8 x12</p>
---	--	---	--	--	--	---

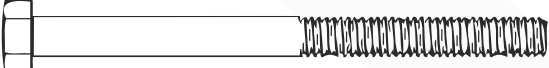
<p><b>b-3</b></p>  <p>M10 x11</p>	<p><b>b-4</b></p>  <p>M12 x4</p>	<p>M8 x 25мм</p>  <p><b>1</b> x4</p>	<p>M8 x 40мм</p>  <p><b>2</b> x2</p>	<p>M8 x 60мм</p>  <p><b>3</b> x4</p>
--	---	---	--	---

<p>M8 x 65мм</p>  <p><b>4</b> x1</p>	<p>M8 x 110мм</p>  <p><b>5</b> x2</p>
<p>M10 x 90мм</p>  <p><b>6</b> x2</p>	<p>M10 x 110мм</p>  <p><b>7</b> x5</p>



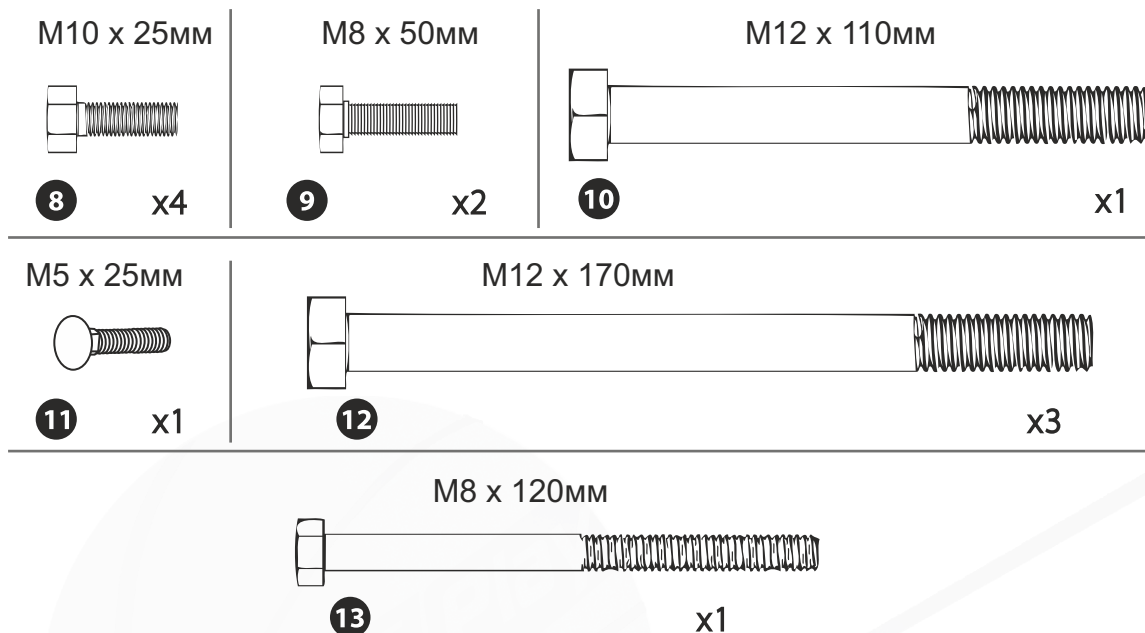

Инструменты:

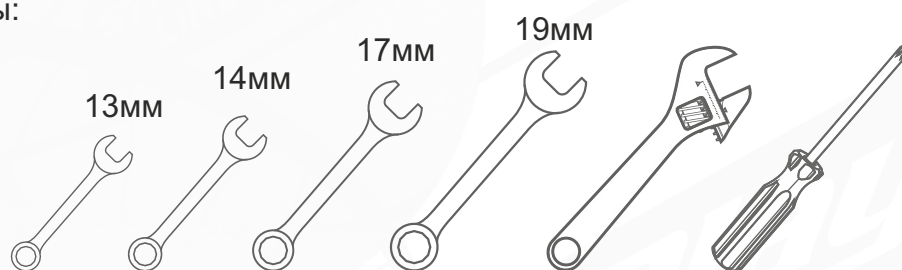

### ПРАВИЛА ЭКСПЛУАТАЦИИ БАСКЕТБОЛЬНОЙ СТОЙКОЙ

При регулировке высоты или перемещении системы, держите пальцы и руки подальше от движущихся частей. Убедитесь, что поверхность для установки стойки имеет надежный фундамент, без камней, гравия или другого мусора, который может привести к повреждению базы. При возникновении утечки система может опрокинуться.

Проверяйте систему перед каждым использованием на ослабление соединительных узлов, износ или любые другие признаки неисправности. Один раз в месяц проверяйте стойку и все металлические детали на наличие ржавчины.

Не висните на кольце.

Не носите украшения во время игры, они могут запутаться в сетке.

Не вставайте и не поднимайтесь на основание или стойку.

Не оставляйте систему стоять вертикально, не заполнив основание водой или песком.

Не разрешайте детям регулировать высоту или перемещать систему.

Не используйте систему в ветреных или суровых погодных условиях.

Поместите стойку в зону, защищенную от ветра или в место, находящееся вдали от имущества, которое может быть повреждено. Не используйте вблизи линий электропередач.

Не висните на кольце или баскетбольном щите и не используйте систему для подтягиваний.



WWW.START-LINE.RU

# ИНСТРУКЦИЯ ПО СБОРКЕ

## ШАГ 1



Установите кронштейн в данном положении



Заполните основание водой или песком перед сборкой (лучше использовать песок).

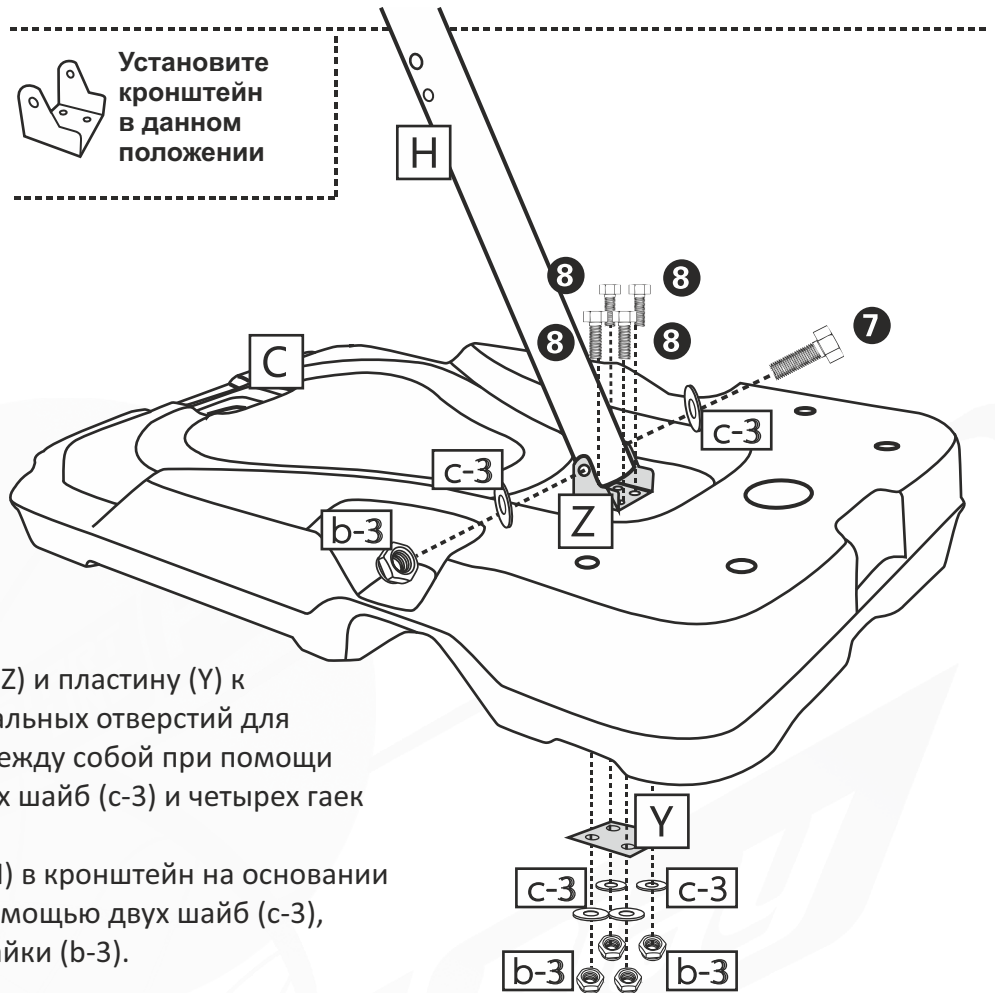

1. Присоедините кронштейн (Z) и пластину (Y) к основанию (C) в месте специальных отверстий для крепления и прикрутите их между собой при помощи четырех болтов (№8), четырех шайб (c-3) и четырех гаек (b-3).

2. Вставьте нижнюю стойку (H) в кронштейн на основании и прочно прикрепите его с помощью двух шайб (c-3), одного болта (№7) и одной гайки (b-3).

## ШАГ 2

Присоедините опорные рычаги к нижней стойке в одно место для крепления

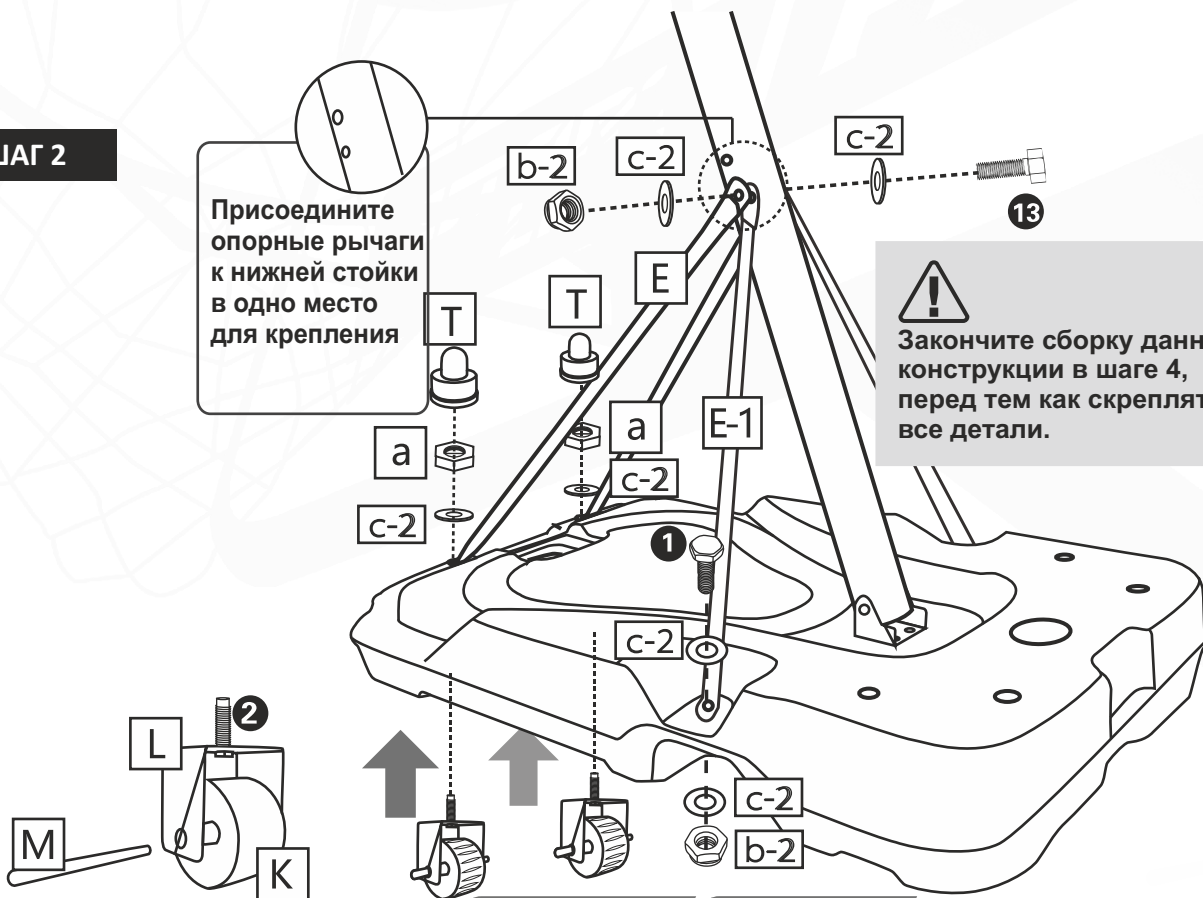

Закончите сборку данной конструкции в шаге 4, перед тем как скреплять все детали.

START LINE Play

WWW.START-LINE.RU



### ШАГ 3

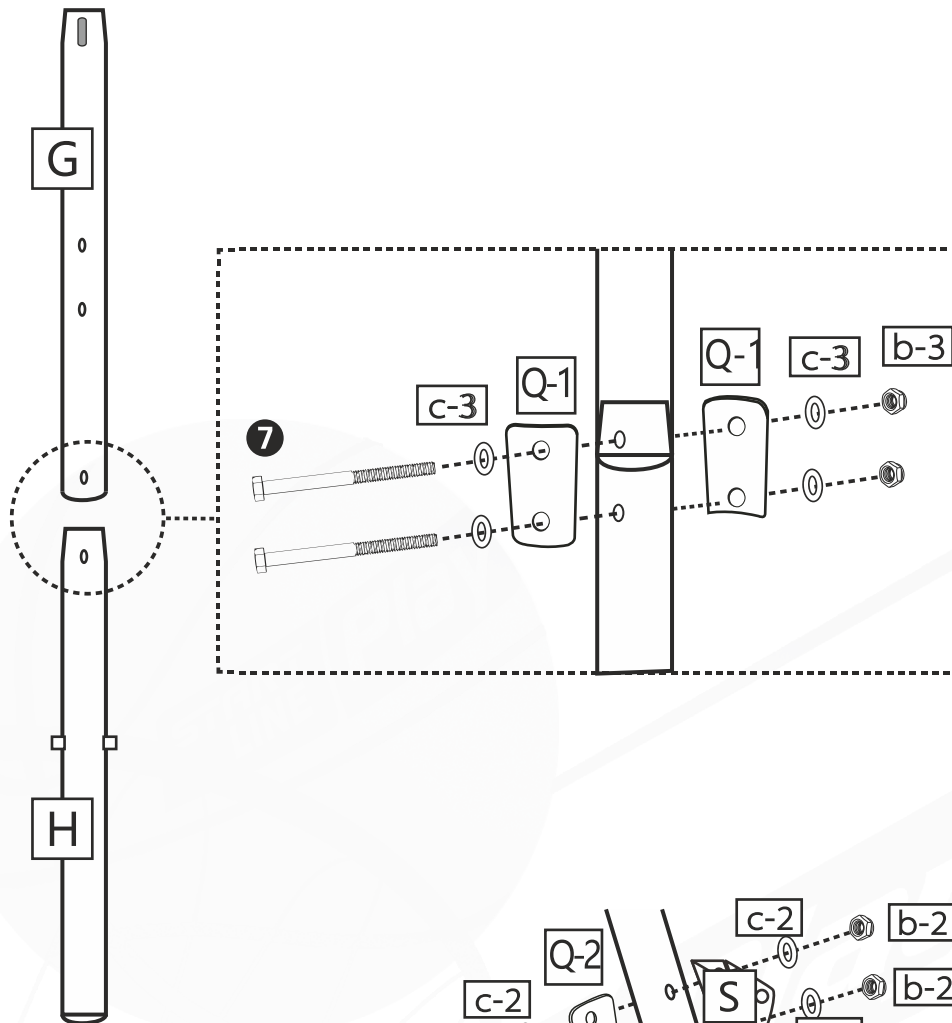

### ШАГ 4



Тщательно закрепите все детали между собой после того, как основание стойки собрано.

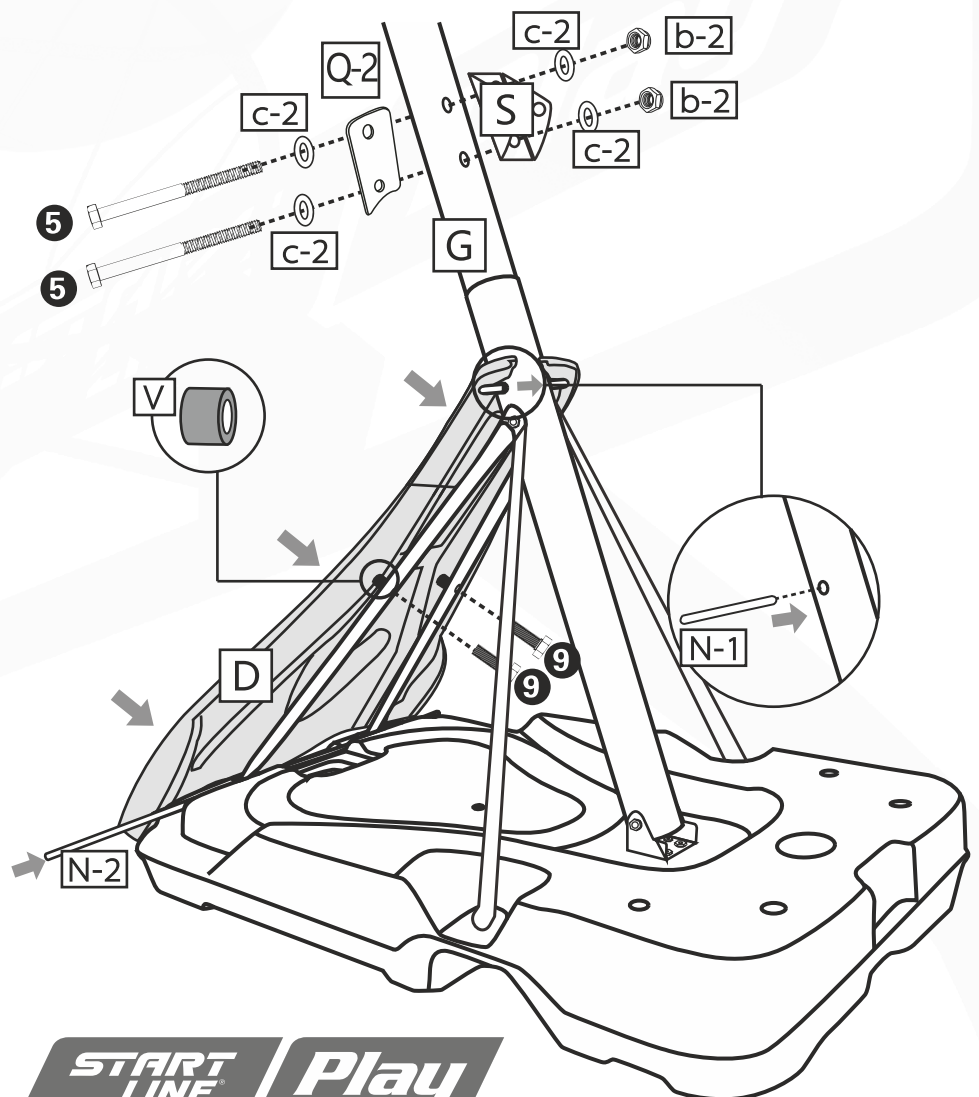

**START LINE** | **Play**

WWW.START-LINE.RU

## ШАГ 5

Сборка кольца и сетки.

Просмотрите все петли на сетке (B-2). Подцепите каждую петлю и вдените их на крюки, расположенные по кругу баскетбольного кольца (B-1). Затем потяните петли вниз, чтобы они закрепились внутри крючков.

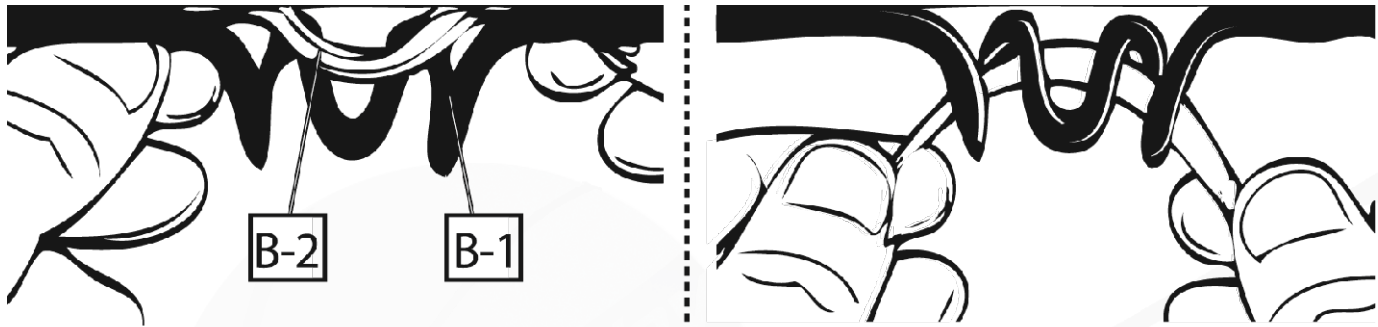

1. Присоедините пружины (W) и заглушки (X) к щиту и плотно их прикрутите с помощью шести шайб (c-2/c-3) и четырех гаек (b-2/b-3).

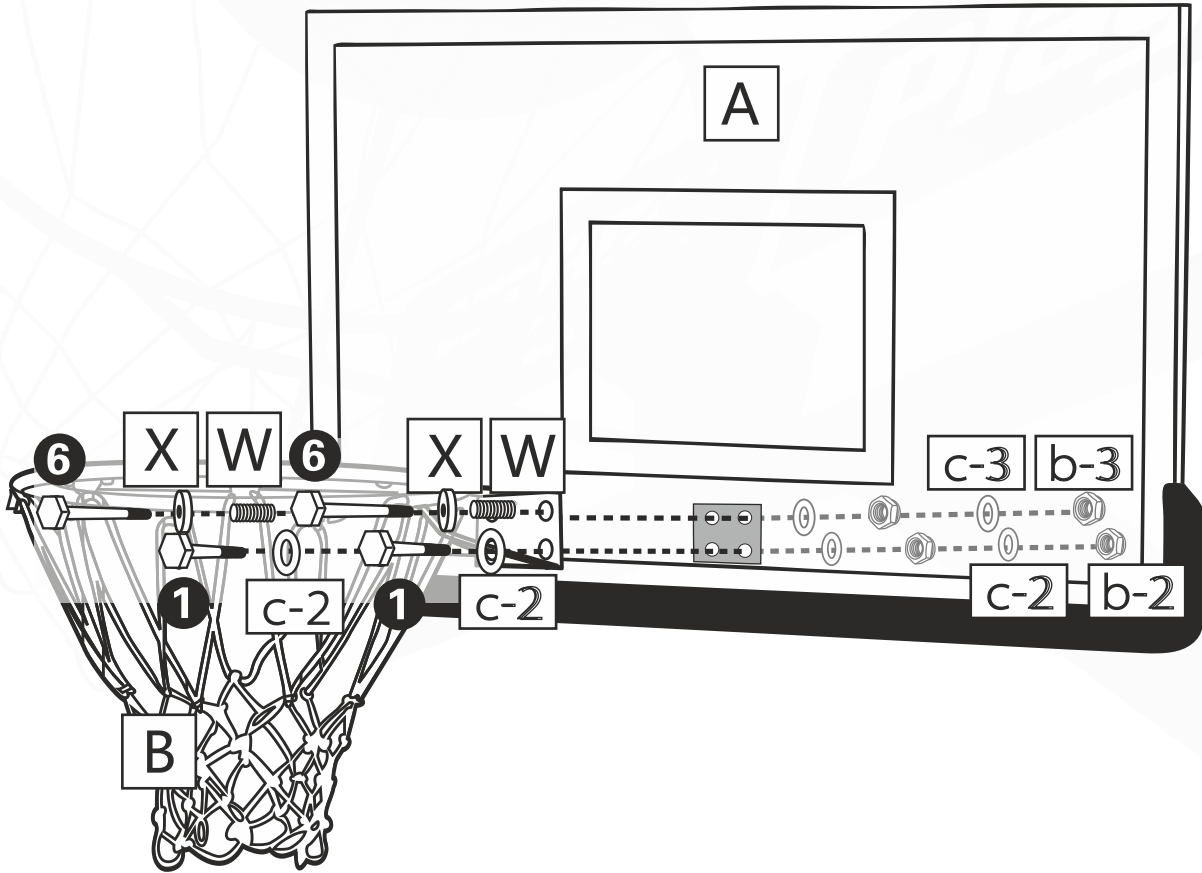

## ШАГ 6

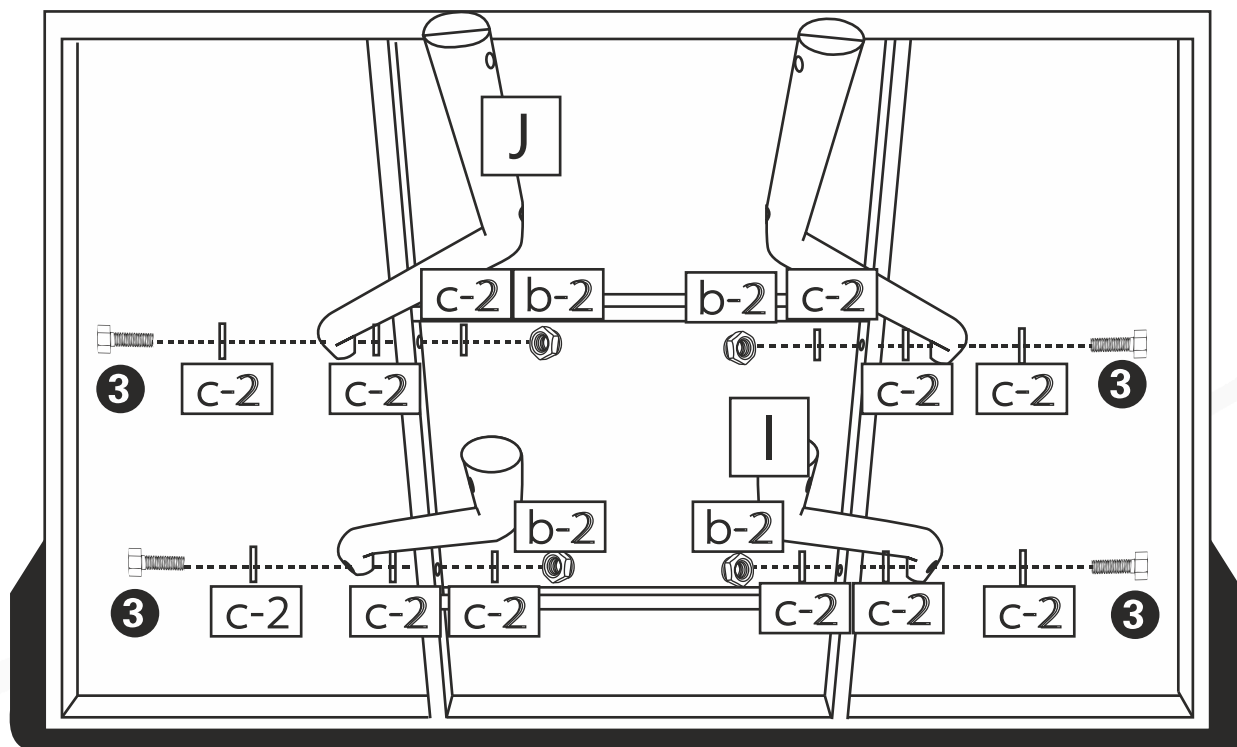

1. Установите верхние (J) и нижние (I) рычаги к щиту, используя четыре болта (№3), двенадцать шайб (c-2) и четыре гайки (b-2).

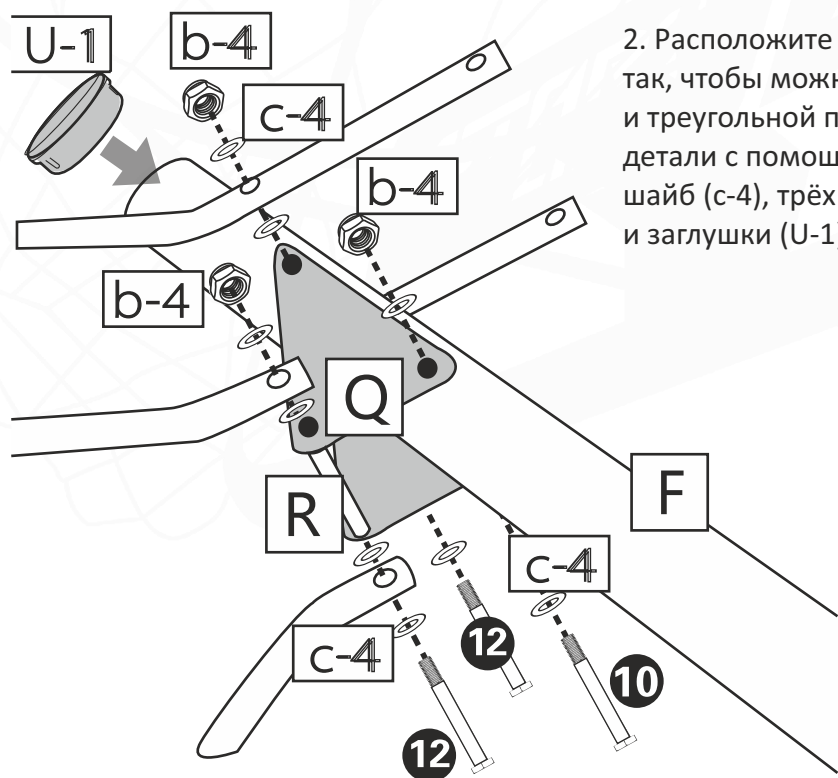

2. Расположите верхнюю стойку (F) между рычагами так, чтобы можно было прикрепить ее с рычагами и треугольной пластиной (Q), далее прикрепите все детали с помощью трёх болтов (№10,12), десяти шайб (c-4), трёх гаек (b-4), одной втулки (R), и заглушки (U-1).



## ШАГ 7

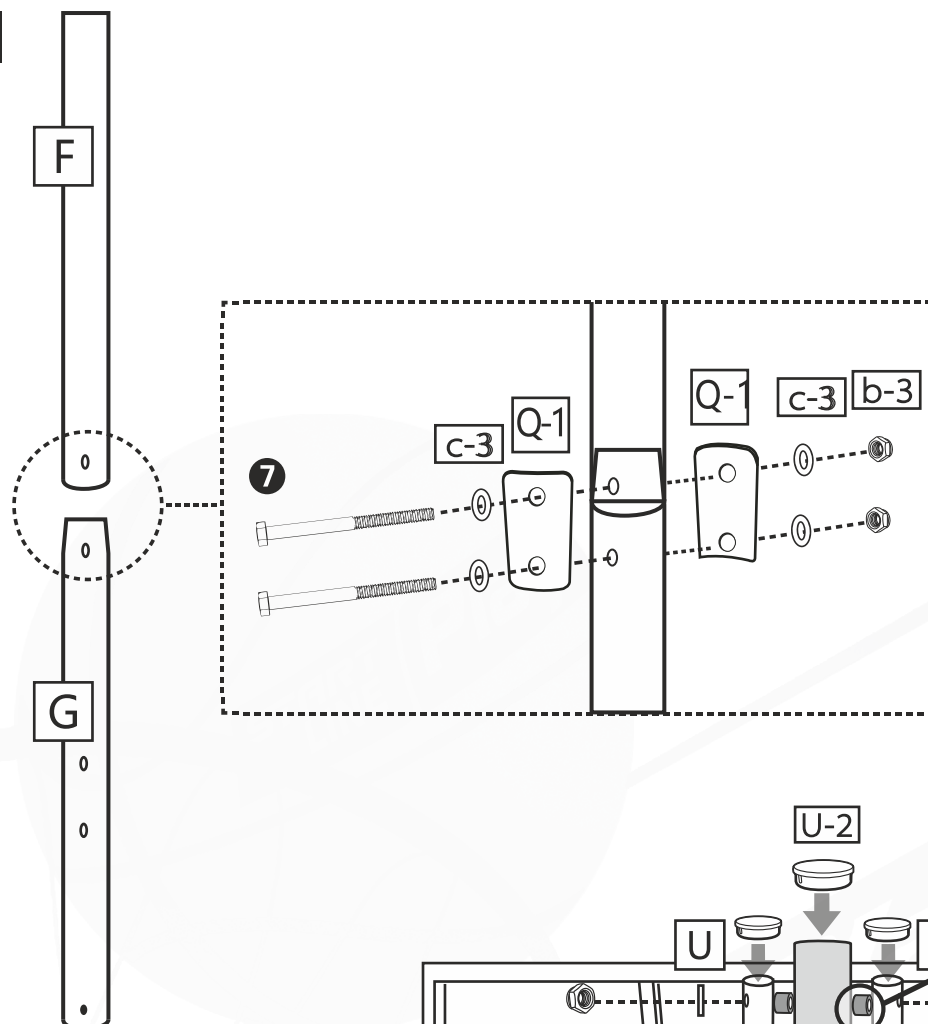

## ШАГ 8

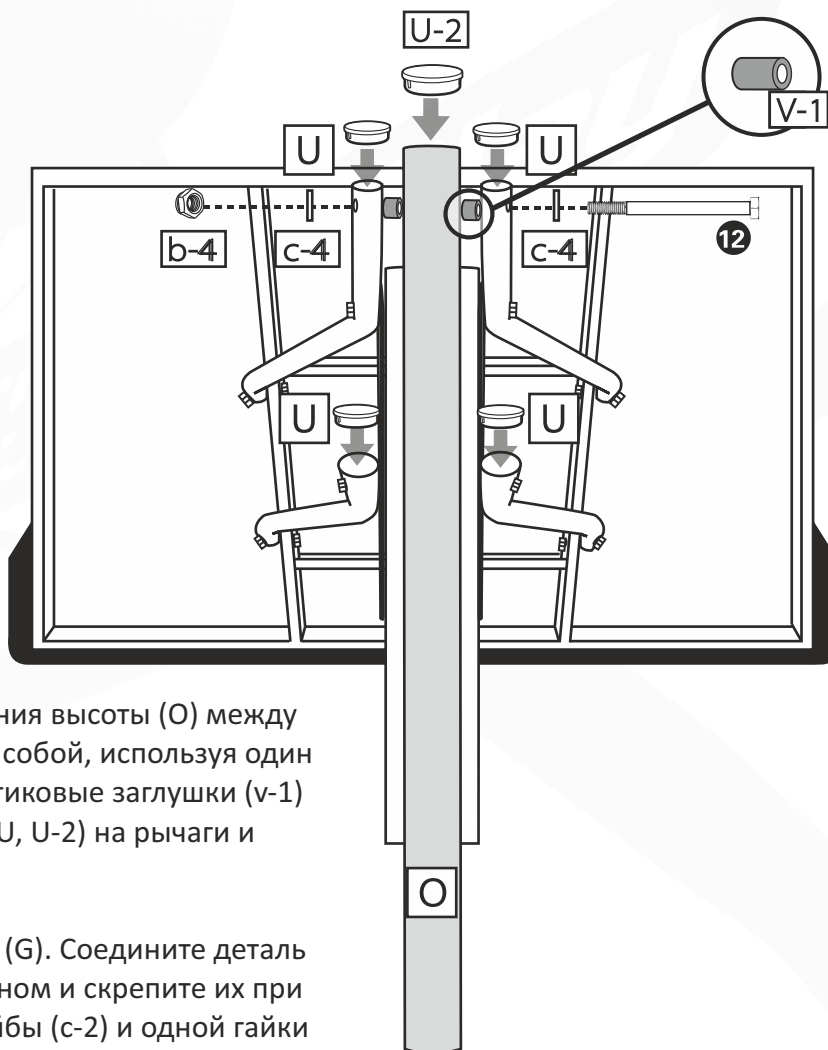

1. Расположите деталь для регулирования высоты (O) между верхними рычагами и скрепите их между собой, используя один болт (№12), две шайбы (c-4), две пластиковые заглушки (v-1) одну гайку (b-4). Установите заглушки (U, U-2) на рычаги и деталь для регулирования высоты.

2. В верхнюю стойку вставьте среднюю (G). Соедините деталь для регулирования высоты с кронштейном и скрепите их при помощи одного болта (№4), одной шайбы (c-2) и одной гайки (b-2).



## ШАГ 9

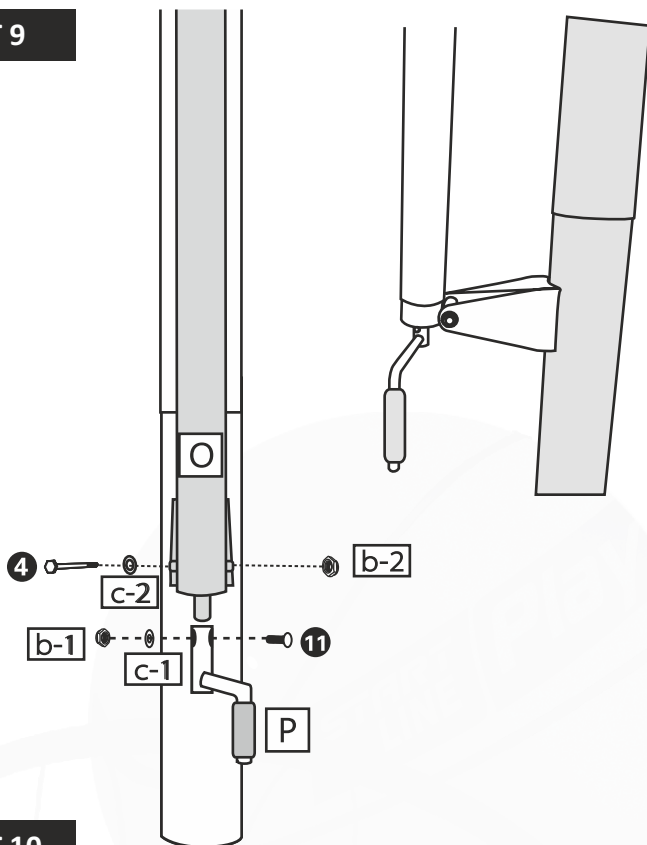

Установите деталь для регулирования на удобную для вас высоту перед тем, как скреплять ее с кронштейном.

Раскрутите болт (№11), шайбу (с-1) и гайку (b-1) с детали для регулирования высоты, вставьте рукоятку (P), затем заново прикрутите данную конструкцию.

## ШАГ 10

1. Разместите баскетбольную стойку на ровном и чистом месте, затем открутите и снимите верхнюю крышку основания стойки.
2. Приподнимите и опустите стойку под углом 45 градусов (первый человек).
3. Засыпьте песком внутреннюю часть основания (второй человек).
4. Распределите песок по всему дну основания рядом с колесами. Как только основание будет полностью заполнено песком, закройте крышку.
5. Если заполняете водой, то поднимать стойку не нужно.



### ВНИМАНИЕ:

Для заполнения основания баскетбольной стойки песком или водой требует два взрослых человека

Не оставляйте портативную систему в приподнятом состоянии без удержания.

Производитель рекомендует заполнять основание песком.

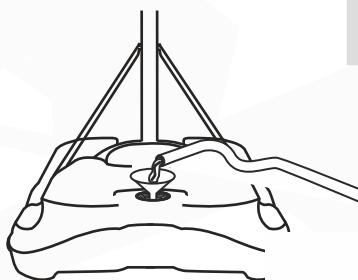
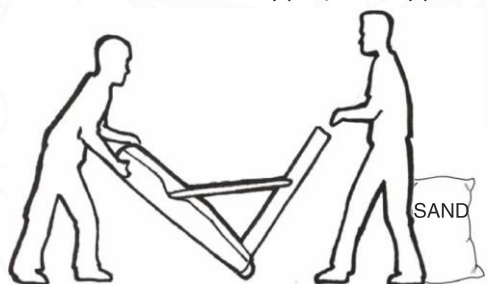

1. Отрегулируйте щит на нижнюю позицию.
2. Удерживайте стойку и приподнимайте основание таким образом, чтобы портативная система едва опиралась на пол.
3. Передвиньте конструкцию в удобное для вас место.
4. Опустите стойку на основание.
5. Регулярно проверяйте устойчивость положения стойки.

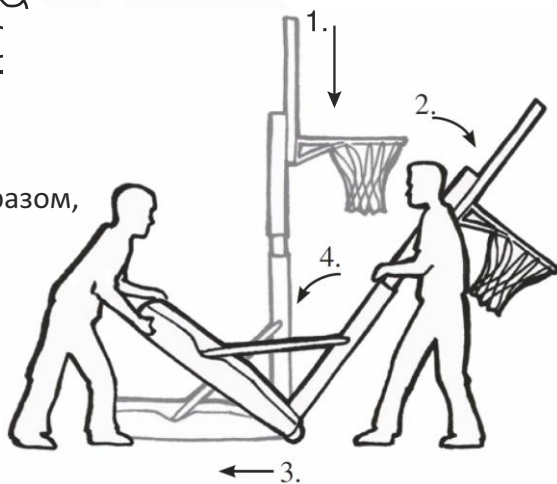

**START LINE** | **Play**

WWW.START-LINE.RU