



# 7160

## Play & Shade Pool™

For assistance or replacement parts please contact :

**The Step2 Company, LLC.**  
10010 Aurora-Hudson Rd.  
Streetsboro, OH 44241 USA  
1-800-347-8372 USA & Canada Only  
(330)656-0440  
www.step2.com

**Step2 UK LTD**  
Great Bank Road  
Wingates Industrial Estate  
BOLTON  
BL5 3XU

Uk freephone: 0800 393159  
Step2 UK website: www.  
step2uk.com

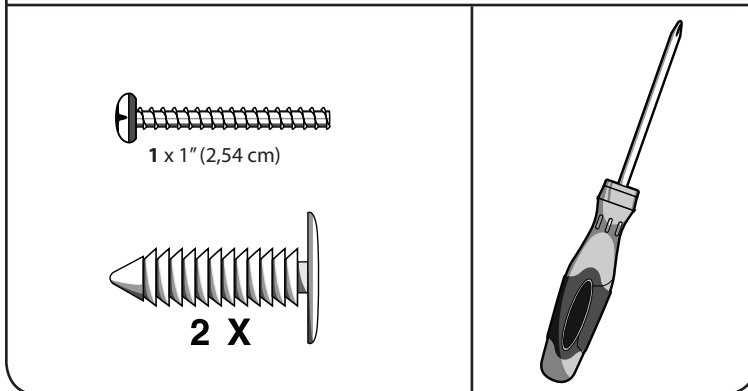
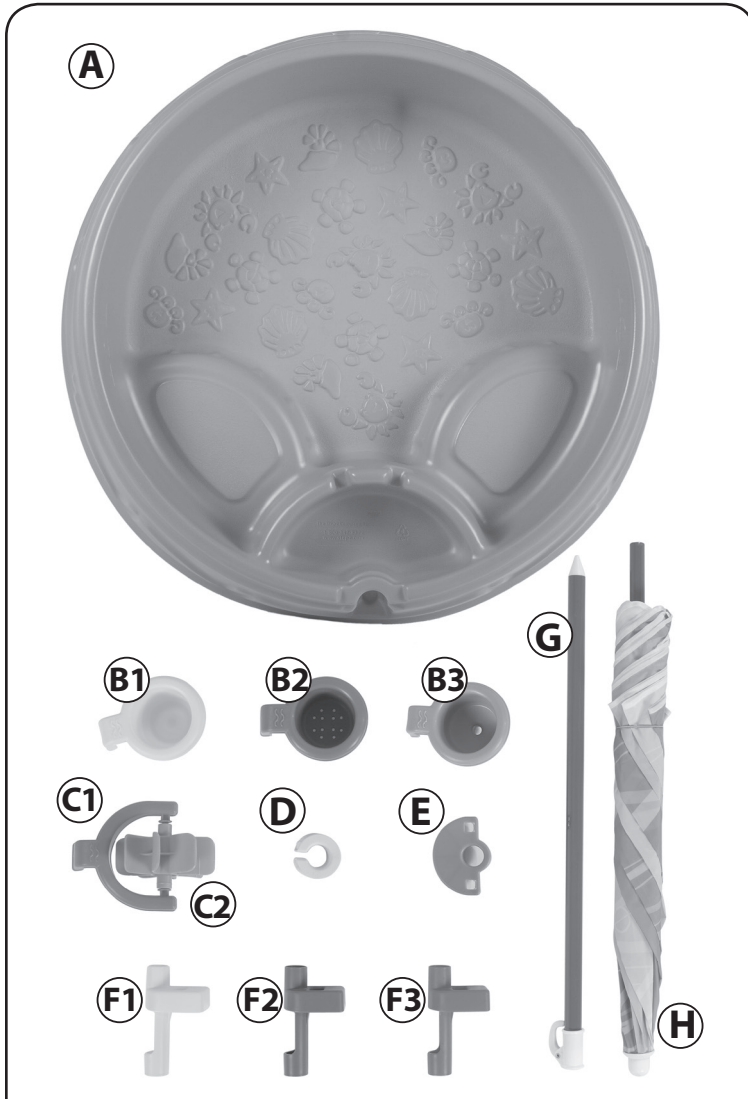

ENGLISH

**⚠ WARNING: CHOKING HAZARD** - Small parts. Sharp points.  
Adult assembly required.

**⚠ WARNING:** Drowning hazard:  
Never leave your child unattended.



- Children under 5 are at highest risk of drowning.
- Closely watch children who are in or near this pool.
- Empty pool after use.

Intended for use by children from ages 2 years and up.  
**OBSERVE THE FOLLOWING STATEMENTS AND WARNINGS TO REDUCE THE LIKELIHOOD OF SERIOUS OR FATAL INJURY. SAVE THIS SHEET FOR FUTURE REFERENCE.**

### INSTALLATION

- Do not install the paddling pool over concrete, asphalt, or any other hard surfaces.
- Adult supervision required.
- Instruct children not to use product until properly assembled.
- Maximum weight per seat: 50 lbs (22,68 kg). limit 2 children.
- To minimize risks posed by drill shavings, screws are designed to pierce the plastic and form their own threads. Use caution. Do not over-tighten screws or they will not hold parts together appropriately.
- Only fill pool to fill line located on the inside of the pool.

### To Empty Pool:

- Remove umbrella. Use a bucket to remove enough water from the pool until one side of pool can be safely lifted to empty remaining water. Flip pool completely over to remove the remaining water.
- Completely dry pool and store in a dry, protected area when not in use.

**INSPECT THIS PRODUCT BEFORE EACH USE. TIGHTLY SECURE CONNECTIONS AND REPLACE DAMAGED OR WORN COMPONENTS. CONTACT THE STEP2 COMPANY FOR REPLACEMENT PARTS.**

### CLEANING INSTRUCTIONS

- **General Cleaning:** Use mild soapy water.  
- Water should be changed frequently. Sanitize occasionally to remove organic debris and prevent bacterial growth.
- Parents should thoroughly wash accessories before use.

### DISPOSAL INSTRUCTIONS

Please recycle when possible. Disposal must be in compliance with government regulations.

**⚠ WARNING:**

### DROWNING RISK:

- Children, especially children younger than five years, are at high risk of drowning.
- Keep children in your direct sight, stay close, and actively supervise them when they are in or near this pool and when you are

filling and emptying this pool.

- Drowning occurs silently and quickly and can occur in as little as 2 inches (5 cm) of water.
- When searching for a missing child, check the pool first, even if child is thought to be in the house.
- Children can drown in very small amounts of water. Empty pool completely after each use and store the empty pool in such a way that it does not collect water from rain or any other source.
- Keep unsupervised children from accessing the pool by installing fencing or other approved barrier around all sides of pool. State or local laws or codes may require fencing or other barriers. Check state and local laws for codes before setting up pool.
- Reference CPSC Pub. No. 362 for a list of barrier recommendations.
- Do not leave toys inside pool, since toys and similar items might attract a child to the pool.
- Position furniture (for example; tables, chairs) away from pool so that children cannot climb on it to gain access to the pool.
- After using pool, remove water to a level of less than 1/2 inch by tipping product over to empty water.

#### **DIVING RISK:**

- Do not dive into pool. Diving into shallow water can result in a broken neck, paralysis, or death.

#### **ELECTROCUTION:**

- Keep all electrical lines, radios, speakers and other electrical appliances away from the pool.
- Do not place near or under overhead electrical lines.

#### **FIRST AID:**

- Keep a working phone and a list of emergency numbers near the pool.
- Become certified in cardiopulmonary resuscitation (CPR). In the event of an emergency, immediate use of CPR can make a life-saving difference.

- de ne pas utiliser le produit jusqu'à ce qu'il soit assemblé correctement.

- Poids maximum par siège : 22,68 kg (50 lb). Limite sur le siège : 2 enfants.
- Pour minimiser les risques posés par les copeaux de forage, les vis sont conçues pour percer le plastique et former leur propre filetage. Veillez à ne pas trop serrer les vis pour qu'elles tiennent les pièces ensemble de façon approprié.
- Remplissez la piscine uniquement jusqu'à la ligne de remplissage indiquée à l'intérieur de la piscine.

#### **Pour vider la piscine :**

- Enlevez le parasol. Au moyen d'un seau enlevez suffisamment d'eau de la piscine pour pouvoir soulever l'un des côté en toute sécurité, et videz l'eau restante. Renversez la piscine complètement pour vider toute l'eau.
- Séchez complètement la piscine et rangez-la dans un emplacement protégé et sec lorsque vous ne l'utilisez pas.

**INSPECTEZ CE PRODUIT AVANT CHAQUE UTILISATION. SERREZ BIEN LES CONNEXIONS ET REMPLACEZ LES COMPOSANTS USÉS OU ENDOMMAGÉS. CONTACTEZ LA SOCIÉTÉ STEP2 POUR DES PIÈCES DE RECHANGE.**

#### **APPLICATION DES DÉCALCOMANIES**

Nettoyez et séchez soigneusement la zone. Centrez la décalcomanie dans la zone. Appliquez une pression du centre vers le bord extérieur.

#### **INSTRUCTIONS DE NETTOYAGE**

- **Nettoyage général :** Utilisez de l'eau savonneuse douce.
  - Changez l'eau fréquemment. Procédez à une désinfection de temps à autre pour éliminer les débris organiques et empêcher la prolifération de bactéries.
- Les parents doivent laver complètement les accessoires avant l'utilisation.

#### **INSTRUCTIONS DE MISE AU REBUT**

Veillez recycler dans la mesure du possible. L'élimination doit être conforme à toutes les lois nationales.

#### **FRANÇAIS**

**⚠ MISE EN GARDE: DANGER D'ÉTOUFFEMENT** - Petite pièces. Assemblage par un adulte requis.

**⚠ MISE EN GARDE: Noyade de risque:**  
Ne laissez jamais votre enfant sans surveillance.



- Enfants au-dessous de 5 ans sont à haut risque de la noyade.
- Surveillez de près les enfants qui se trouvent dans cette piscine ou à proximité de cette piscine.
- Après l'utilisation de regroupement vide.

Conçu pour une utilisation par des enfants de 2 ans et plus.  
**RESPECTEZ LES ÉNONCÉS ET AVERTISSEMENTS SUIVANTS POUR RÉDUIRE LA PROBABILITÉ DE BLESSURE GRAVE, VOIRE MORTELLE.**  
**CONSERVEZ CETTE FEUILLE POUR RÉFÉRENCE ULTÉRIEURE.**

#### **INSTALLATION**

- Ne pas installer la pataugeoire sur du béton, de l'asphalte ou toute autre surface dure.
- Surveillance par un adulte requise.
- Dites aux enfants :

#### **⚠ MISE EN GARDE:**

##### **RISQUE DE NOYADE :**

- Le risque de noyade est particulièrement élevé chez les enfants de moins de 5 ans.
- Ne perdez jamais de vue les enfants, restez près d'eux et surveillez-les constamment lorsqu'ils sont dans ou à proximité de la piscine, et lorsque vous remplissez et videz la piscine.
- Une noyade peut se produire silencieusement et rapidement dans moins de 5 cm (2 po) d'eau.
- Lorsque vous cherchez un enfant qui a disparu, vérifiez en premier lieu la piscine, même si vous pensez que l'enfant se trouve à la maison.
- Des enfants peuvent se noyer dans de très petites quantités d'eau. Videz complètement la piscine après chaque utilisation et rangez la piscine vidée de manière qu'elle ne puisse pas se remplir d'eau de pluie ou d'eau d'une autre provenance.
- Pour empêcher les enfants sans surveillance d'accéder à la piscine, installez une clôture autour ou tout autre dispositif similaire homologué. Il est possible que les réglementations provinciales ou locales exigent la pose de barrière ou de tout autre dispositif similaire. Renseignez-vous sur les codes des réglementations provinciales et locales avant d'installer la piscine.
- Reportez-vous à la brochure 362 de la CPSC pour la liste des recommandations en matière de clôture.
- Ne laissez aucun jouet à l'intérieur de la piscine, car les jouets ou objets risquent d'attirer un enfant vers la piscine.
- Placez tout mobilier (par exemple : tables, chaises) loin de la piscine pour que les enfants ne puissent pas grimper dessus afin d'accéder à la piscine.
- Après avoir utilisé la piscine, enlevez suffisamment d'eau pour qu'il ne reste pas plus de 1,27 cm (1/2 po) d'eau, puis renversez la piscine pour la vider entièrement.

### RISQUE EN MATIÈRE DE PLONGÉE :

- Ne pas plonger dans la piscine. Plonger dans une eau peu profonde risque de provoquer une fracture du cou, une paralysie voire la mort.

### ÉLECTROCUTION :

- Conserver les lignes électriques, les radios, les haut-parleurs et tout autre appareil ménager électrique à l'écart de la piscine.
- Ne pas installer la piscine près ou sous les lignes électriques.

### PREMIERS SECOURS :

- Prévoir d'avoir un téléphone en état de marche et une liste de numéros d'appel de secours à proximité de la piscine.
- Obtenir un certificat RCR (réanimation cardio-respiratoire). En cas d'urgence, la réanimation cardio-respiratoire immédiate peut sauver des vies.

## ESPAÑOL

**⚠ ADVERTENCIA: RIESGO DE ASFIXIA:** Contiene piezas pequeñas. Requiere montaje por parte de un adulto.

### ⚠ ADVERTENCIA: Ahogar Peligro:

Nunca deje al niño desatendido.



- Los niños, más joven entonces 5 años corren un alto riesgo de ahogarse.
- Vigile atentamente a los niños que estén cerca o en la piscina.
- Piscina vacía después del uso.

Se recomienda el uso de este producto para niños mayores de 2 años.

### RESPETE LAS SIGUIENTES RECOMENDACIONES Y ADVERTENCIAS PARA DISMINUIR LA PROBABILIDAD DE SUFRIR LESIONES GRAVES O MORTALES.

CONSERVE ESTA HOJA PARA SU CONSULTA EN EL FUTURO.

### INSTALACIÓN

- No instale la piscina infantil sobre hormigón, asfalto ni ninguna otra superficie dura.
- Se requiere la supervisión de un adulto.
- Impida que los niños utilicen este producto hasta que se haya finalizado su montaje.
- Peso máximo por asiento: 22,68 kg (50 lb). Límite de 2 niños.
- Para minimizar los riesgos asociados a las virutas de taladro, los tornillos están diseñados para perforar el plástico y formar su propia rosca. Procure no apretar demasiado los tornillos, ya que podrían no asegurar las piezas correctamente.
- Llene la piscina sólo hasta la línea de llenado que se ve en la pared interior.

#### Para vaciar la piscina:

- Quite la sombrilla. Utilice un cubo para sacar el agua suficiente que permita levantar de forma segura un lado de la piscina para vaciar el resto del agua. De vuelta la piscina por completo para quitar el resto del agua.
- Séquela totalmente y guárdela en un área seca y protegida cuando no la utilice.

**EXAMINE EL PRODUCTO ANTES DE CADA UTILIZACIÓN. FIJE LAS CONEXIONES Y SUSTITUYA LOS COMPONENTES QUE PRESENTEN DAÑOS O DESGASTE. PÓNGASE EN CONTACTO CON LA EMPRESA STEP2 PARA OBTENER PIEZAS DE REPUESTO.**

### INSTRUCCIONES PARA LA LIMPIEZA

- **Limpieza general:** Utilice una solución de agua y jabón suave.
  - El agua debe cambiarse con frecuencia. Desinfectela ocasionalmente para eliminar los residuos orgánicos y prevenir el crecimiento bacteriano.
- Se recomienda a los padres que limpien los accesorios en profundidad antes de su uso.

### INTRUCCIONES PARA LA ELIMINACIÓN

Recicle los componentes si tiene la posibilidad. La eliminación de este producto se debe realizar de conformidad con la Normativa Gubernamental.

### ⚠ ADVERTENCIA:

#### RIESGO DE AHOGARSE:

- Los niños, especialmente aquellos menores de cinco años, corren un alto riesgo de ahogarse.
- No pierda de vista a los niños, permanezca cerca y supervíselos de forma activa cuando estén adentro o cerca de la piscina o cuando la esté llenando o vaciando.
- Un niño se puede ahogar de forma silenciosa y rápida en apenas 5 cm (2 pulg.) de agua.
- Si no encuentra a un niño búsquelo en la piscina primero, incluso si cree que pueda estar en la casa.
- Los niños pueden ahogarse en cantidades muy pequeñas de agua. Vacíe la piscina por completo después de cada uso y guárdela de tal manera que no acumule agua de lluvia ni de otra fuente.
- Instale cercas u otras vallas aprobadas alrededor de todos los laterales de la piscina para evitar el acceso de niños sin supervisión. Los códigos o leyes locales o estatales pueden requerir cercas u otras vallas. Verifique dichas leyes y códigos antes de montar la piscina.
- Consulte la lista de recomendaciones para vallas en la publicación No. 362 de la CPSC (Comisión de Seguridad de Productos de Consumo).
- No deje juguetes ni objetos similares adentro de la piscina ya que los mismos pueden atraer a un niño.
- Coloque los muebles (tales como mesas y sillas) alejados de la piscina de manera que los niños no puedan subir para acceder a la piscina.
- Después de utilizarla quite el agua hasta que quede un nivel menor de 1,27 cm (1/2 pulg.) Vuélquela para vaciarla.

#### RIESGO AL ZAMBULLIRSE:

- No deje que nadie se zambulla en la piscina. El zambullirse en agua poco profunda puede ocasionar rotura de cuello, parálisis o la muerte.

#### ELECTROCUCIÓN:

- Mantenga todas las líneas eléctricas, radios, altavoces y otros aparatos eléctricos alejados de la piscina.
- No la coloque cerca o debajo de líneas eléctricas.

#### PRIMEROS AUXILIOS:

- Tenga un teléfono que funcione y una lista de números de emergencia cerca de la piscina.
- Tome el curso de reanimación cardiopulmonar (CPR). La utilización inmediata de CPR en una emergencia puede salvar una vida.

## ITALIANO

**⚠ AVVERTENZE: RISCHIO DI SOFFOCAMENTO** - Parti di dimensioni ridotte. È necessario il montaggio da parte di adulti.



## ⚠ **AVVERTENZE: Rischio di annegamento:**

Non lasciare mai il bambino incustodito.



- I bambini sotto i 5 anni sono a più alto rischio di annegamento.
- Strettamente guardare i bambini che sono nella zona di questa piscina.
- Piscina vuota dopo l'uso.

Prodotto inteso per l'uso da parte di bambini dai 2 anni in su.

**OSSERVARE LE SEGUENTI DICHIARAZIONI E AVVERTENZE PER RIDURRE IL RISCHIO DI INFORTUNI GRAVI O FATALI. CONSERVARE QUESTO FOGLIO PER FUTURO RIFERIMENTO.**

### **ISTRUZIONI**

- Non montare la piscina per bambini su superfici di cemento, asfalto o altre superfici dure.
- Si richiede la supervisione di un adulto.
- Peso massimo per posto a sedere: 22,68 kg (50 lb). Limite massimo di 2 bambini.
- Insegnare ai bambini di non utilizzare il prodotto prima del montaggio.
- Per ridurre al minimo i rischi causati da trucioli di trapanatura, le viti sono progettate per forare la plastica e formare filetti. Fare attenzione a non stringere eccessivamente le viti, in modo da impedire che i componenti siano collegati in modo non appropriato.
- Riempire la piscina fino alla linea di riempimento situata al suo interno.

#### **Per svuotare la piscina:**

- Rimuovere l'ombrello. Usare un secchio per togliere abbastanza acqua dalla piscina finché non sia possibile sollevare con sicurezza un lato della piscina per togliere la restante acqua. Capovolgere completamente la piscina per rimuovere eventuali residui di acqua.
- Asciugare bene la piscina e conservare in un luogo asciutto e protetto quando non è utilizzata.

### **ISTRUZIONI PER LA PULIZIA:**

- **Pulizia generale:** Utilizzare acqua con sapone delicato
  - Cambiare frequentemente l'acqua. Disinfettare occasionalmente per rimuovere i residui organici e ostacolare la crescita batterica.
- I genitori devono lavare accuratamente gli accessori prima dell'uso.

### **ISTRUZIONI PER LO SMALTIMENTO:**

Riciclare quando possibile. Lo smaltimento deve essere effettuato in conformità con tutti i regolamenti previsti dal governo.

## ⚠ **AVVERTENZE:**

### **RISCHIO DI ANNEGAMENTO:**

- I bambini, in particolare al di sotto dei 5 anni, sono esposti a un alto rischio di annegamento.
- Non perdere di vista i bambini, rimanere vicini e sorvegliarli in modo attivo quando sono dentro o nelle vicinanze della piscina o quando la si sta riempiendo o svuotando.
- Un bambino potrebbe affogare in modo rapido e silenzioso in appena 5 cm di acqua.
- I bambini possono annegare in piccole quantità d'acqua. Svuotare completamente la piscina dopo ogni utilizzo e

conservare la piscina vuota in modo che non raccolga acqua piovana o da altra fonte.

- Quando si sta cercando un bambino scomparso, controllare prima la piscina, anche se si pensa che possa stare in casa.
- Montare una recinzione o altra barriera consentita su tutti i lati della piscina per impedire ai bambini non sorvegliati di accedervi. Le leggi o i codici statali o locali possono richiedere una recinzione o altre barriere. Verificare tali leggi o codici prima di montare la piscina.
- Fare riferimento alla pubblicazione n.362 della CPSC (Commissione di sicurezza dei prodotti di consumo) per un elenco di raccomandazioni per le barriere.
- Non lasciare giocattoli all'interno della piscina, in quanto giocattoli e oggetti simili potrebbero attirare un bambino nella piscina.
- Collocare i mobili (come ad esempio tavoli e sedie) lontano dalla piscina in modo che i bambini non possano salirci per avere accesso alla stessa.
- Dopo aver utilizzato la piscina, togliere l'acqua fino a lasciarne meno di 1,27 cm, poi ribaltare la piscina per svuotarla completamente.

### **RISCHIO DI TUFFARSI:**

- Non tuffarsi nella piscina. Tuffarsi in acqua poco profonda può provocare una rottura del collo, una paralisi oppure la morte.

### **FOLGORAZIONE:**

- Tenere tutte le linee elettriche, radio, altoparlanti e altri apparecchi elettrici lontano dalla piscina.
- Non posizionare la piscina vicino o sotto linee elettriche aeree.

### **PRIMO SOCCORSO**

- Tenere un telefono funzionante e un elenco dei numeri di emergenza vicino alla piscina.
- Seguire un corso di rianimazione cardiopolmonare (CPR). In caso di emergenza, il ricorso immediato alla rianimazione cardiopolmonare può salvare una vita.

### **NEDERLANDS**

⚠ **WAARSCHUWING: VERSTIKKINGSGEVAAR** - Kleine onderdelen.  
Montage door volwassene vereist.

⚠ **WAARSCHUWING:**  
**Risico op verdrinking:**  
Laat uw kind nooit zonder toezicht Verdrinkingsgevaar.



- Kinderen jonger dan 5 jaar lopen het grootste risico op verdrinking.
- Houd kinderen goed in het oog als ze in of bij dit zwembad zijn.
- Maak het zwembad leeg na gebruik.

Bestemd voor gebruik door kinderen van 2 jaar en ouder.

**NEEM DE VOLGENDE VERKLARINGEN EN WAARSCHUWINGEN IN ACHT OM WAARSCHIJNLIJK ERNSTIG OF FATAAL LETSEL TE VERMINDEREN.**

**Bewaar dit blad voor toekomstige referentie.**

## INSTALLATIE

- Plaats het kinderbadje niet op beton, asfalt of een ander hard oppervlak.
- Toezicht van een volwassene vereist.
- Instrueer kinderen:
  - het product niet te gebruiken tot het goed in elkaar is gezet.
- Maximumgewicht per zitting: 22,68 kg (50 lb). Maximaal 2 kinderen.
- Om risico's van boorsnippers te minimaliseren, zijn schroeven zodanig ontworpen dat ze door het plastic gaan en hun eigen schroefdraden maken. Wees voorzichtig dat de schroeven niet te vast worden aangedraaid, anders houden ze de onderdelen niet goed aan elkaar.
- Vul het zwembad niet voorbij de vullijn aan de binnenkant van het zwembad.

### Zwembad leegmaken:

- Verwijder de parasol. Schep met een emmer voldoende water uit het zwembad tot u het aan een kant veilig kunt optillen en helemaal kunt laten leeglopen. Draai het zwembad helemaal om zodat er geen water meer achterblijft.
- Maak het zwembad helemaal droog en bewaar het op een droge, beschermde plaats als het niet in gebruik is.

**DIT PRODUCT VÓÓR ELK GEBRUIK INSPECTEREN. DRAAI VERBINDINGEN GOED VAST EN VERVANG BESCHADIGDE OF VERSLETEN COMPONENTEN. NEEM CONTACT MET DE STEP2 COMPANY VOOR VERVANGINGSONDERDELEN.**

## REINIGINGSINSTRUCTIES

- **Algemene reiniging:** Een mild sopje gebruiken.
  - Water dient vaak te worden verschoond. Af en toe schoonmaken om organisch afval te verwijderen en groei van bacteriën te voorkomen.
- Ouders dienen de accessoires vóór gebruik grondig te wassen.

## AFVOERINSTRUCTIES

Wanneer mogelijk recyclen. Afvoeren moet gebeuren in overeenstemming met alle overheidsvoorschriften.

## ⚠ WAARSCHUWING:

### RISICO OP VERDRINKING:

- Kinderen, en dan met name kinderen jonger dan vijf jaar, lopen het grootste risico op verdrinking.
- Zorg dat u de kinderen altijd goed kunt zien, dat u er dichtbij bent en ze goed in het oog houdt wan neer ze in of bij dit zwembad zijn of wanneer u het zwembad vult of leegmaakt.
- Verdrinken gebeurt vlug en stil en kan zelfs in 5 cm water.
- Kijk als u een kind niet kunt vinden eerst in het zwembad, zelfs als u denkt dat het kind in huis is.
- Kinderen kunnen in heel kleine hoeveelheden water verdrinken. Maak het zwembad na elk gebruik helemaal leeg en bewaar het lege zwembad zo dat er geen regen- of ander water in kan.
- Zorg dat kinderen zonder toezicht niet in het zwembad kunnen door het zwembad helemaal in te sluiten met een hek of andere goedgekeurde omheining. Hekken of andere omheiningen kunnen wettelijk verplicht zijn. Raadpleeg de lokale en landelijke wettelijke voorschriften voordat u het zwembad opstelt.
- Een lijst met aanbevolen omheiningen vindt u in publicatie 362 van de Amerikaanse Raad voor de Kinderbescherming.
- Laat geen speelgoed en soortgelijke voorwerpen achter in het zwembad omdat deze kinderen naar het zwembad kunnen lokken.
- Zorg dat meubels (bijv. tafels, stoelen) uit de buurt van het zwembad staan zodat kinderen er niet op kunnen klimmen om toegang te krijgen tot het zwembad.
- Til het zwembad na gebruik op zijn kant en laat het water weglopen tot er nog ca. 1,27 cm achterblijft.

### SPRINGEN/DUIKEN:

- Spring of duik niet in het zwembad. Dit kan in ondiep water tot een gebroken nek, verlamming of de dood leiden.

### ELEKTROCUTIE:

- Houd alle elektriciteitskabels, luidsprekers en andere elektrische apparaten uit de buurt van het zwembad.
- Plaats het zwembad niet bij of onder bovengrondse

elektriciteitsleidingen.

### EHBO:

- Bewaar een werkende telefoon en een lijst met noodnummers bij het zwembad.
- Volg een reanimatiecursus (CPR). Onmiddellijk reanimatie toepassen in een noodsituatie kan het verschil uitmaken tussen leven en dood.

## PORTUGÊS



**AVISO: PERIGO DE SUFOCAMENTO** – Peças pequenas. Necessária a montagem por adultos.



### AVISO: Risco de afogamento:

Nunca deixe as crianças sem supervisão:



- As crianças com menos de 5 anos de idade estão em maior risco de afogamento.
- Vigie de perto as crianças que se encontrem no interior ou perto desta piscina.
- Esvazie a piscina após a utilização.

Destina-se a ser utilizado por crianças com 2 ou mais anos de idade **RESPEITE AS SEGUINTEs ADVERTÊNCIAS E AVISOS PARA REDUZIR A PROBABILIDADE DE UMA LESÃO GRAVE OU FATAL. GUARDA ESTA FOLHA PARA REFERÊNCIA FUTURA.**

## INSTALAÇÃO:

- Não instale a piscina sobre betão, asfalto ou quaisquer outras superfícies duras.
- Necessária a supervisão de um adulto.
- Instrua as Crianças para que:
  - não usem o produto até que esteja devidamente montado.
- Peso máximo por assento: 22,68 kg (50 lb). Limite de 2 crianças.
- Para minimizar os riscos que representam as aparas dos furos, os parafusos são concebidos para perfurar o plástico e formar as suas próprias rosas. Tenha cuidado para não apertar demasiado os parafusos ou estes não irão prender adequadamente as peças.
- Encha a piscina apenas até à linha no interior da piscina.

### Para esvaziar a piscina:

- Retire a sombrinha. Utilize um balde para retirar água suficiente da piscina até conseguir levantar um lado da mesma em segurança para esvaziar a água restante. Volte a piscina completamente ao contrário para retirar a água restante.
- Seque completamente a piscina e guarde num local seco e protegido quando não estiver em utilização.

**INSPECCIONE ESTE PRODUTO ANTES DE CADA UTILIZAÇÃO. APORTE BEM AS LIGAÇÕES E SUBSTITUA OS COMPONENTES DANIFICADOS OU DESGASTADOS. CONTACTE A STEP2 COMPANY PARA OBTEN PEÇAS DE SUBSTITUIÇÃO.**

## INSTRUÇÕES DE LIMPEZA:

- **Limpeza Geral:** Utilize água ensaboada morna.
  - A água deve ser mudada frequentemente. Desinfectar ocasionalmente para remover resíduos orgânicos e evitar o desenvolvimento de bactérias.
- Os pais devem lavar cuidadosamente os acessórios antes da utilização.

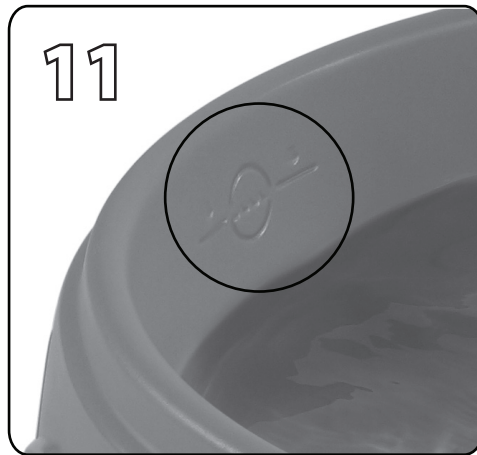
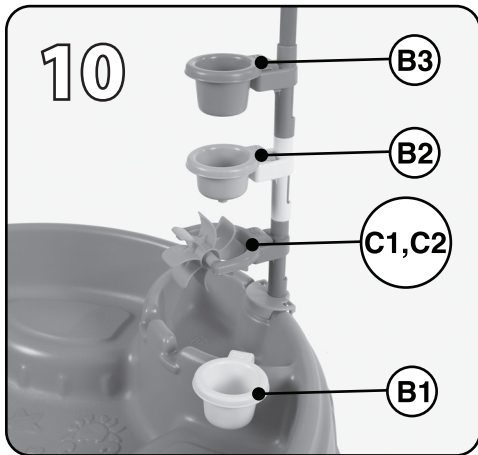
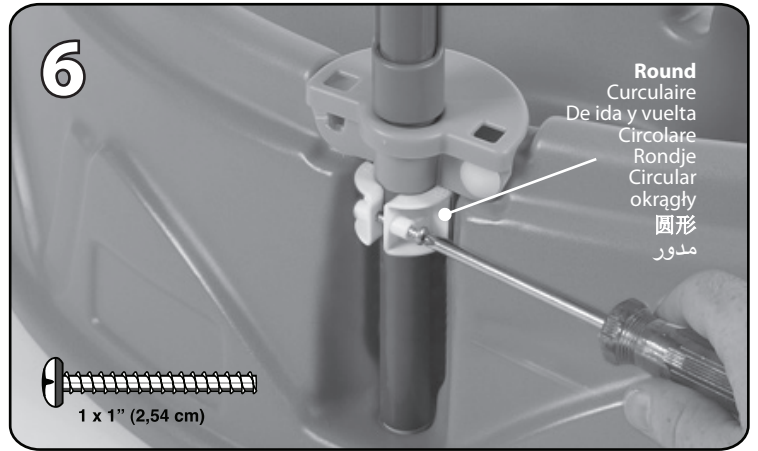
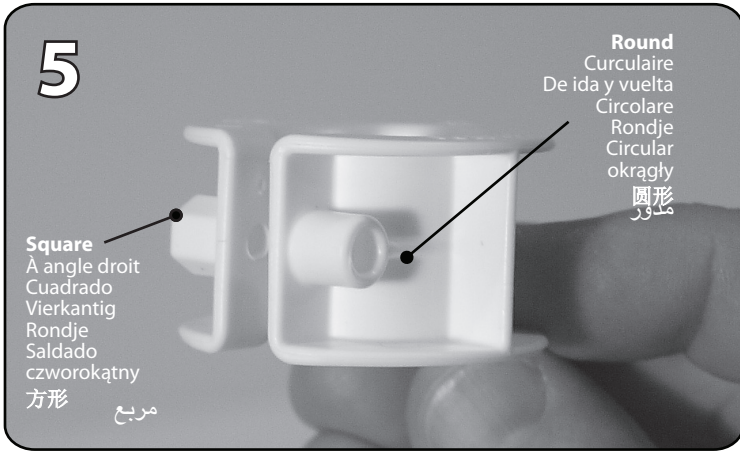
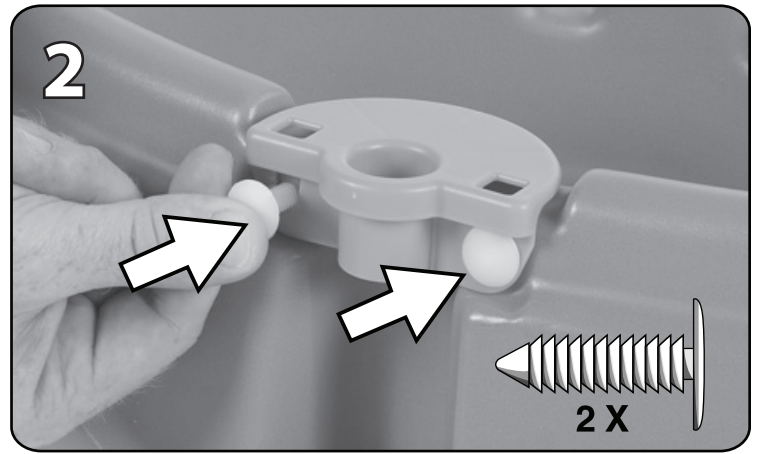
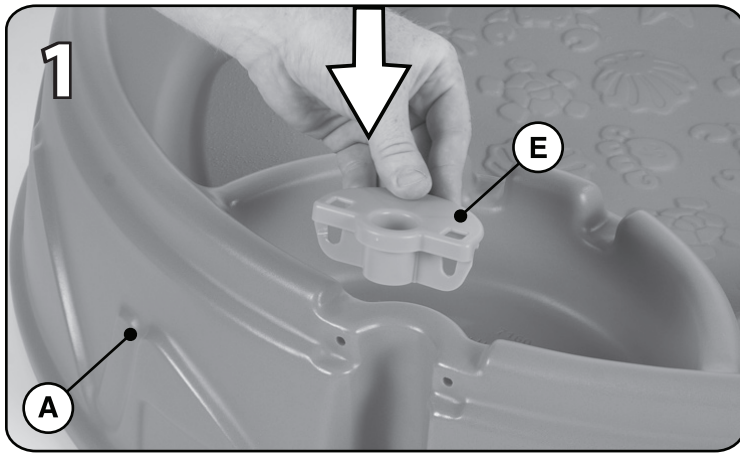

**Do not allow water to exceed the water line indicated on the inside wall of the pool.**

Ne pas remplir la piscine au-delà de la ligne d'eau indiquée à l'intérieur de la paroi.

No deje que el agua exceda la línea de agua indicada en la pared interior de la piscina.

Non superare la linea di riempimento indicata sulla parte interna della piscina.

Zorg dat het water niet voorbij de vullijn aan de binnenkant van het zwembad komt.

Não permita que a água exceda a linha indicada na parede interior da piscina.

Zabrania się napełniania basenu wodą powyżej poziomu oznaczonego linią na wewnętrznej części basenu.

请勿让池中水位超出标注在水池内壁的注水线。

لا تسمح للمياه بتجاوز خط المياه الموضح على الحائط الداخلي لحمام السباحة.



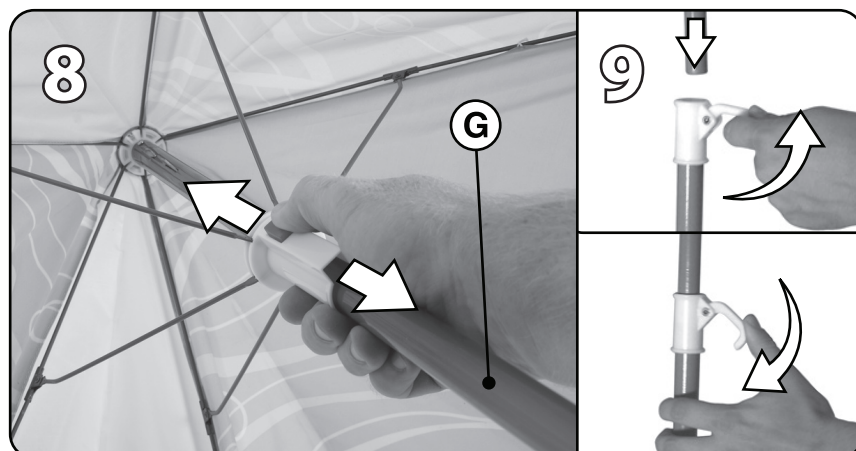
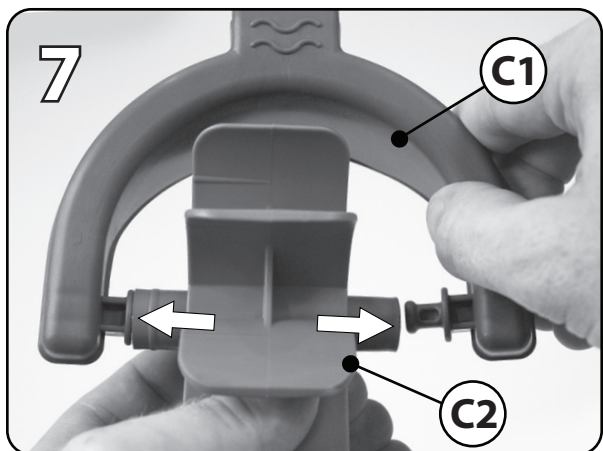
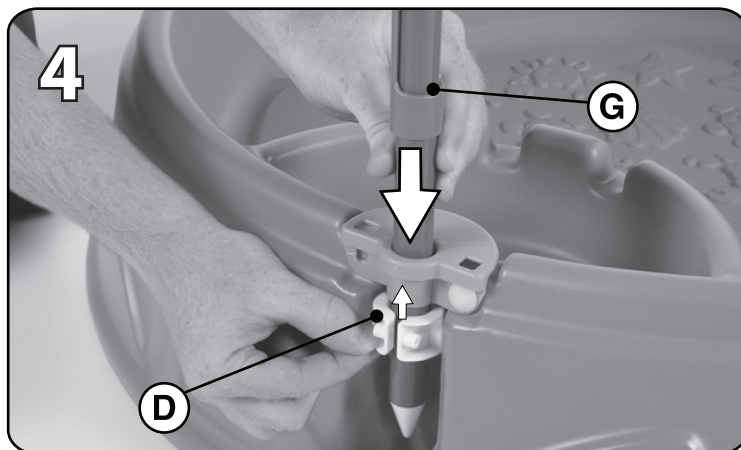
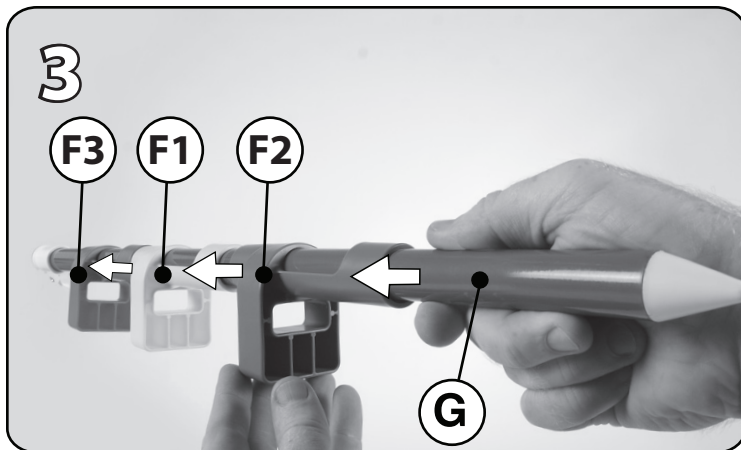

(Umbrella design & color may vary) (La conception et les couleurs de du parasol peuvent varier) (El diseño y color de la sombrilla puede variar) (Il design e il colore dell'ombrello potrebbero variare) (Ontwerp en kleur van de parasol kunnen variëren) (O desenho e a cor da sombrinha podem variar) (Wzór i kolor parasola mogą ulec zmianie) (伞的设计和颜色可能会有所不同) (قد يختلف تصميم المظلة ولونها)

Thank you for purchasing the Step2® Play & Shade Pool™. We'd appreciate a few minutes of your time to complete a brief survey so we can continue providing you with great products.

To participate, please visit our website at:

[www.step2.com/survey/?partnumber=716000](http://www.step2.com/survey/?partnumber=716000)

Thank you for your time,  
your friends at Step2.





## INSTRUÇÕES DE ELIMINAÇÃO:

Recicle sempre que possível. A eliminação deve estar em conformidade com todas as regulações oficiais.

## WAARSCHUWING:

### RISCO DE AFOGAMENTO:

- As crianças, especialmente com menos de cinco anos de idade, são potenciais vítimas de afogamento.
- Mantenha as crianças na sua linha de visão direta e supervisione-as ativamente quando estiverem no interior ou junto à piscina e quando estiver a encher ou esvaziar a mesma.
- O afogamento é silencioso e podem ocorrer com menos de 5 cm de água.
- Quando procurar uma criança perdida, verifique primeiro a piscina, mesmo que tenha instruído a criança para ficar dentro de casa.
- As crianças podem afogar-se em quantidades de água muito reduzidas.

Esvazie completamente a piscina após cada utilização e guarde a piscina vazia de tal forma que não acumule água da chuva ou de qualquer outra fonte.

- Impeça as crianças sem supervisão de acederem à piscina instalando uma vedação ou qualquer outra barreira aprovada em todo o perímetro da piscina. Os regulamentos regionais ou locais poderão exigir vedações ou outras barreiras. Consulte os regulamentos regionais ou locais antes de instalar a piscina.
- Consulte a publicação da CPSC número 362 para obter uma lista de barreiras recomendadas.
- Não deixe brinquedos no interior da piscina, uma vez que os brinquedos e objetos similares poderão atrair as crianças para a piscina.
- Posicione peças de mobiliário (por exemplo, mesas, cadeiras) afastadas da piscina de modo a que as crianças não possam trepar e obter acesso à piscina.
- Após a utilização da piscina, retire a água até obter um nível inferior a 1,27 cm e tome o produto para esva-ziar a água.

### RISCO DE MERGULHO:

- Não mergulhe na piscina. Mergulhar em águas pouco profundas pode resultar na fratura do pescoço, paralisia ou morte.

### ELETROCUSSÃO:

- Mantenha todos os cabos elétricos, rádios, colunas e outros aparelhos elétricos afastados da piscina.
- Não coloque junto ou por baixo de cabos elétricos suspensos.

### PRIMEIROS SOCORROS:

- Mantenha um telefone em boas condições de funcionamento e uma lista de números de telefone de emergência junto à piscina.
- Obtenha a certificação em ressuscitação cardiopulmonar (CPR). Na eventualidade de uma emergência, a utilização imediata de CPR pode implicar a diferença entre a vida e a morte.

POLSKI

**! OSTRZEŻENIE! RYZYKO ZADŁAWIENIA** – małe części. Montaż powinna wykonać osoba dorosła.

## ! OSTRZEŻENIE! Ryzyk outonięcia:

Nigdy nie pozostawiać dziecka bez opieki.



- Dzieci poniżej 5 roku życia są najbardziej narażone na utonięcia.
- Należy uważnie obserwować dzieci, które znajdują się w pobliżu basenu.
- Po zakończeniu eksploatacji należy wypuścić wodę z basenu.

Produkt przeznaczony dla dzieci w wieku powyżej 2 lat.  
**PRZESTRZEGANIE PONIŻSZYCH ZALECEŃ I OSTRZEŻEŃ ZMNIJSZY PRAWDOPODOBIEŃSTWO ODNIESIENIA POWAŻNYCH LUB ŚMIERTELNYCH OBRAŻEŃ CIAŁA. ZACHOWAĆ TĘ INSTRUKCJĘ DO PÓŹNIEJSZYCH KONSULTACJI.**

## MONTAŻ:

- Zabrania się umieszczania basenu nad powierzchniami betonowymi, asfaltowymi lub innymi powierzchniami o.
- Wymagany nadzór dorosłych.
- Polecieć dzieciom, aby:
  - nie używały zabawki, dopóki nie zostanie odpowiednio zmontowana;
- Maksymalny ciężar na siedzeniu: 22,68 kg (50 lb). Maksymalnie 2 dzieci.
- Aby zmniejszyć zagrożenie stwarzane przez opiłki po wierceniu, wkręty zostały zaprojektowane tak, aby przesywały plastik i same tworzyły gwinty. Nie należy zbyt mocno dokręcać wkrętów, gdyż nie będą one złączać części w prawidłowy sposób.
- Basen należy napełniać wyłącznie do poziomu oznaczonego linią wewnątrz basenu.

### Aby opróżnić basen:

- Usunąć parasol. Wylać część wody za pomocą wiadra. Następnie unieść jedną z krawędzi basenu, aby opróżnić go z pozostałej wody. Odwrócić basen do góry nogami, aby usunąć pozostałą wodę.
- Jeżeli basen nie jest eksploatowany, należy go całkowicie wysuszyć i umieścić w suchym, osłoniętym miejscu.

**NALEŻY SPRAWDZAĆ PRODUKT PRZED KAŻDYM UŻYCIEM. MOCNO DOKRĘCIĆ POŁĄCZENIA I WYMIENIĆ USZKODZONE LUB ZUŻYTE CZĘŚCI. W CELU WYMIANY CZĘŚCI NALEŻY SKONTAKTOWAĆ SIĘ Z FIRMĄ STEP2.**

## INSTRUKCJA CZYSZCZENIA:

- **Ogólne czyszczenie:** Używać wody z dodatkiem mydła.
  - Wodę należy często zmieniać. Co jakiś czas należy wykonać odkażanie, aby usunąć zanieczyszczenia organiczne i zapobiec rozwojowi bakterii.
- Rodzice powinni dokładnie umyć akcesoria przed użyciem.

## INSTRUKCJA UTYLIZACJI:

Produkt należy zutylizować, jeśli to możliwe. Należy utylizować zgodnie z obowiązującymi, krajowymi przepisami.

## ⚠️ OSTRZEŻENIE:

### RYZIKO UTONIĘCIA:

- Dzieci, a w szczególności dzieci poniżej piątego roku życia, mogą utonąć.
- Dzieci powinny zawsze znajdować się w zasięgu wzroku i w pobliżu osób dorosłych. Należy zawsze zwracać na nie szczególną uwagę podczas zabaw w pobliżu i w basenie oraz podczas napełniania i opróżniania basenu.
- Utonąć można bardzo szybko i bezgłośnie w wodzie o głębokości już około 5 cm.
- Podczas poszukiwań zaginionego dziecka, należy najpierw sprawdzić wnętrze basenu, nawet jeżeli dziecko powinno było przebywać w domu.
- Dzieci mogą utonąć nawet w niewielkiej ilości wody. Należy całkowicie opróżnić basen po każdorazowym wykorzystywaniu i ułożyć go w taki sposób, aby wewnątrz nie gromadziła się deszczówka lub woda z innego źródła.
- Aby zabezpieczyć dzieci przed korzystaniem z basenu bez opieki dorosłych, należy zainstalować ogrodzenie lub inną przeznaczoną do tego celu barierkę wokół krawędzi basenu. Może tego wymagać prawo lokalne lub krajowe. Przed rozpoczęciem eksploatacji basenu, należy sprawdzić obowiązujące przepisy pod tym kątem.
- Patrz CPSC nr 362, aby uzyskać więcej informacji na temat zalecanych barierek.
- Wewnątrz basenu nie należy pozostawiać zabawek i innych przedmiotów, które mogą przyciągać do niego dzieci.
- Ustawić meble (stoły, krzesła itd.) z dala od basenu tak, aby dzieci nie mogły się na nie wspiąć i wejść do basenu.
- Po zakończeniu korzystania z basenu, należy usunąć z niego wodę przechylając go na jedną stronę. Dopuszczalna ilość wody w nieeksploatowanym basenie wynosi 1,27 cm.

### SKOKI:

- Zabrania się skakania do basenu. Skoki do płytkiej wody mogą grozić złamaniem karku, paralizem lub śmiercią.

### PORAŻENIE PRĄDEM:

- Wszystkie przewody, radia, głośniki i inne urządzenia elektryczne muszą znajdować się z dala od basenu.
- Zabrania się umieszczania pod lub nad basenem jakichkolwiek przewodów elektrycznych.

### PIERWSZA POMOC:

- W pobliżu basenu powinien znajdować się działający aparat telefoniczny oraz lista numerów awaryjnych.
- Zaleca się ukończenie kursu udzielania pierwszej pomocy (CPR). W razie wypadku udzielenie pierwszej pomocy może uratować poszkodowanego życie.

中文

⚠️ 警告：窒息危险 - 小部件。尖角。要求成人组装。

⚠️ 警告：溺水危险：  
永远不会离开你的孩子无人看管。



- 5岁以下儿童是在溺水的危险性最高。
- 密切观察孩子谁是在或接近这个池中。
- 使用后空池。

供年龄 2 周岁及以上的儿童使用。  
阅读以下陈述和警告，减少严重或致命伤害发生的可能性。  
保存本说明书以供今后参考。

### 安装:

- 不要将戏水池安装在混凝土、沥青或任何其他坚硬表面。
- 需成人监督。
- 告诫儿童：
  - 不要在产品正确组装前使用。
- 儿童最大体重：每个座位 50 磅 (22,68 公斤)。仅限 2 名儿童。
- 为了使钻头剃边带来的危险降至最低，螺钉的设计使其可以穿透塑料并自己形成螺纹。请小心，不要过度固定螺钉，否则它们不能恰当地将零件连在一起。
- 水位不能超过标注在水池内侧的注水线。
- 不使用时，需要将水池完全干燥，并存放在有遮盖物的干燥区域。

### 清空水池:

- 取下阳伞。用桶将池中大部分水舀出，直到可以提起水池一侧倒出剩余的水。将水池完全翻转，倒出剩余水分。

每次使用前检查本产品。固定连接处，并换掉破损和磨损的部件。联系 Step2 有限责任公司获取替换零件。

### 清洁指南

- 般清洁：使用温和的肥皂水。
  - 水应经常更换。不定期消毒去除有机碎屑，防止细菌滋生。
- 家长应在使用前彻底清洗配件。

### 处理指南

如可能，请回收利用。处理时必须遵守所有的政府规章。

⚠️ 警告:

### 溺水风险:

- 儿童——尤其是五岁以下的幼童，是溺水的高危人群。
- 当孩子在戏水池中或周围玩耍时，以及当您在注水和清空水池时，要让他们在您的视线范围内活动，不要走远，密切监视他们。
- 溺水的发生可能悄无声息并且快速，即使水深只有 2 英寸 (5 厘米) 也有可能发生溺水事件。
- 如果孩子不见了，请先搜寻水池，即使孩子应该是在室内。
- 即使很少量的水也有可能导致儿童溺水。每次使用后都彻底清空水池，然后妥善存放，确保其不会积水或任何其他水。

• 在水池周围安装栅栏或其他批准的障碍物，防止儿童在无人监管的情况下靠近水池。国家或地方法律或法规可能会强制要求安装栅栏或其他障碍物。安装水池前请先查阅国家法律和当地法律了解相关规定。

• 参考美国消费品安全委员会 362 号出版物查看推荐的障碍物。  
• 请勿将玩具留在水池中，因为玩具和类似物品会吸引儿童走近水池。  
• 请勿在水池周围放置家具（如桌椅），以防儿童爬上家具进入水池。

• 水池用完后，将水排放到少于 1/2 英寸，然后倾斜水池，将水倒空。

#### 跳水风险:

• 请勿跳入水池。跳入浅水池可能会导致颈部受伤、瘫痪甚至死亡。

#### 触电风险:

• 使所有电线、收音机、扬声器及其他电子设备远离水池。  
• 请勿将水池放置在架空电线附近或下方。

#### 急救:

• 在水池附近放置一部可以打通的电话和一张紧急求助号码清单。

• 获得心肺复苏术 (CPR) 认证。如出现紧急情况，立即使用 CPR 可能会拯救生命。

**تحذير:** خطر الاختناق - الأجزاء الصغيرة. حواف حادة. يجب تجميع المنتج بمعرفة شخص بالغ.

**تحذير:** خطر الغرق  
لا تترك طفلك دون مراقبة.



- الأطفال تحت سن 5 هم الأكثر عرضة لخطر الغرق.  
- تراقب عن كثب الأطفال الذين هم في أو بالقرب من حمام السباحة.  
- بركة فارغة بعد الاستعمال.

مخصص لاستخدام الأطفال من سن 2 عام فأعلى.  
قم بمراعاة الملاحظات والتحذيرات التالية لتقليل إمكانية التعرض لإصابة خطيرة أو مميتة.  
أحتفظ بهذا الدليل للرجوع إليه في المستقبل.

#### التركيب:

• لا تقم بتركيب حمام السباحة الصغير الخاص بالأطفال فوق أي سطح خرساني، أو أسفلتي، أو أي أسطح أخرى صلبة.  
• وجه الأطفال للقيام بما يلي:  
- عدم استخدام المنتج إلى أن يتم تجميعه بشكل صحيح.  
• الحد الأقصى لوزن الطفل: 50 رطلاً (22,68 كجم). يتسع لراكب اثنان.  
• للتقليل إلى أدنى حد من المخاطر التي تشكلها المخلفات الناجمة عن الثقب، تم تصميم المسامير اللولبية بحيث تخترق البلاستيك وتشكل السن اللولبي الخاص بها. توخي الحذر. لا تفرط في ربط المسامير اللولبية وإلا فلن تمسك الأجزاء ببعضها بشكل ملائم.

#### لتفريغ حمام السباحة:

• قم بإزالة المظلة.  
• استخدم دلوًا لإزالة كمية مياه كافية من حمام السباحة إلى أن يمكن رفع أحد جانبي حمام السباحة بآمان لتفريغ المياه المتبقية.  
• قم بقلب حمام السباحة بالكامل لإزالة المياه المتبقية.

#### إرشادات التنظيف:

• **التنظيف العام:** استخدم مياه بصابون مخفف.  
- يجب تغيير المياه باستمرار. احرص على تعقيم حمام السباحة من حين لآخر لإزالة الشوائب العضوية ومنع حدوث أي نمو بكتيري.  
• يجب على الوالدين غسل الملحقات بعناية قبل الاستخدام.

#### إرشادات التخلص من المنتج

الرجاء إعادة التدوير إن أمكن. يجب أن تتوافق طريقة التخلص من المنتج مع كل القوانين الحكومية.

#### تحذير:

#### خطر الغرق:

• الأطفال، خاصة الذين تقل أعمارهم عن خمس سنوات، معرضون بدرجة كبيرة لخطر الغرق.  
• لا تدع الأطفال يغيبون عن نظرك، وابق بالقرب منهم، مع الإشراف عليهم بدقة عندما يكونوا موجودين في حمام السباحة هذا أو بالقرب منه، أو عند ملء حمام السباحة هذا أو تفريغه.  
• يحدث الغرق بصمت وبسرعة، كما يمكنه أن يحدث في مياه ضحلة بعمق 2 بوصة (5 سم).  
• عند البحث عن أي طفل مفقود، ابحث عنه أولاً في حمام السباحة، حتى لو كان يُعتقد أن الطفل موجود في المنزل.  
• فقد يغرق الأطفال في مياه ضحلة جداً. قم بتفريغ حمام السباحة تمامًا بعد كل

مرة يتم استخدامه فيها، وطم بتخزين حمام السباحة الفارغ بطريقة تحول دون تجمع مياه المطر أو مياه أي مورد آخر فيه.

• لا تسمح بوصول الأطفال غير الخاضعين للمراقبة إلى حمام السباحة من خلال تركيب سياج أو أي حاجز آخر متين حول جميع جوانب حمام السباحة. قد تستلزم القوانين أو القواعد المحلية أو تلك الخاصة بالدولة تركيب سياج أو حواجز أخرى. راجع قوانين الدولة والقوانين المحلية للتعرف على القواعد ذات الصلة قبل إقامة أي حمام سباحة.

• راجع كتيب لجنة سلامة المنتجات الاستهلاكية (CPSC) الفقرة رقم 362 لقراءة قائمة بالتوصيات الخاصة بالحواجز.

• لا تترك اللعب داخل حمام السباحة، حيث أن اللعب والعناصر المماثلة قد تجذب أي طفل نحو حمام السباحة.

• ضع الأثاث (مثل المناضد، والكراسي) بعيداً عن حمام السباحة بحيث لا يمكن للأطفال تسلقها للوصول لحمام السباحة.

• بعد استخدام حمام السباحة، فرغه من المياه إلى أن تصل إلى مستوى أقل من نصف بوصة عن طريق قلب المنتج لتفريغ المياه.

خطر الغطس:  
• لا تغطس في حمام السباحة. فالغطس في أي مياه ضحلة قد يؤدي إلى حدوث كسر في الرقبة، أو شلل، أو الوفاة.

الصعق الكهربائي:  
• ابعد جميع الأسلاك الكهربائية، والأجهزة اللاسلكية، ومكبرات الصوت، والمعدات الكهربائية الأخرى عن حمام السباحة.

• لا تضع حمام السباحة بالقرب من الأسلاك الكهربائية العلوية أو تحتها. الإسعافات الأولية:

• احرص على وجود هاتف يعمل وقائمة بأرقام الطوارئ بالقرب من حمام السباحة.

• احصل على شهادة معتمدة في الإنعاش القلبي الرئوي (CPR). في حالة حدوث أي طارئ، قد يساهم استخدام الإنعاش القلبي الرئوي بشكل كبير في إنقاذ حياة الغريق.

التركيب:  
• لا تقم بتركيب حمام السباحة الصغير الخاص بالأطفال فوق أي سطح خرساني، أو أسفلتي، أو أي أسطح أخرى صلبة.

• قم بتعبئة حمام السباحة حتى يصل إلى الخط الموجود داخل الحمام فقط.

• قم بتجفيف حمام السباحة تمامًا وتخزينه في منطقة محمية في حالة عدم استخدامه